

# I

## 車体整備(板金・溶接・塗装)用機器

---

BODY-FRAME REPAIR WELDING  
AND PAINTING EQUIPMENT

## B&amp;Pラインシステム(板金・塗装ラインシステム)

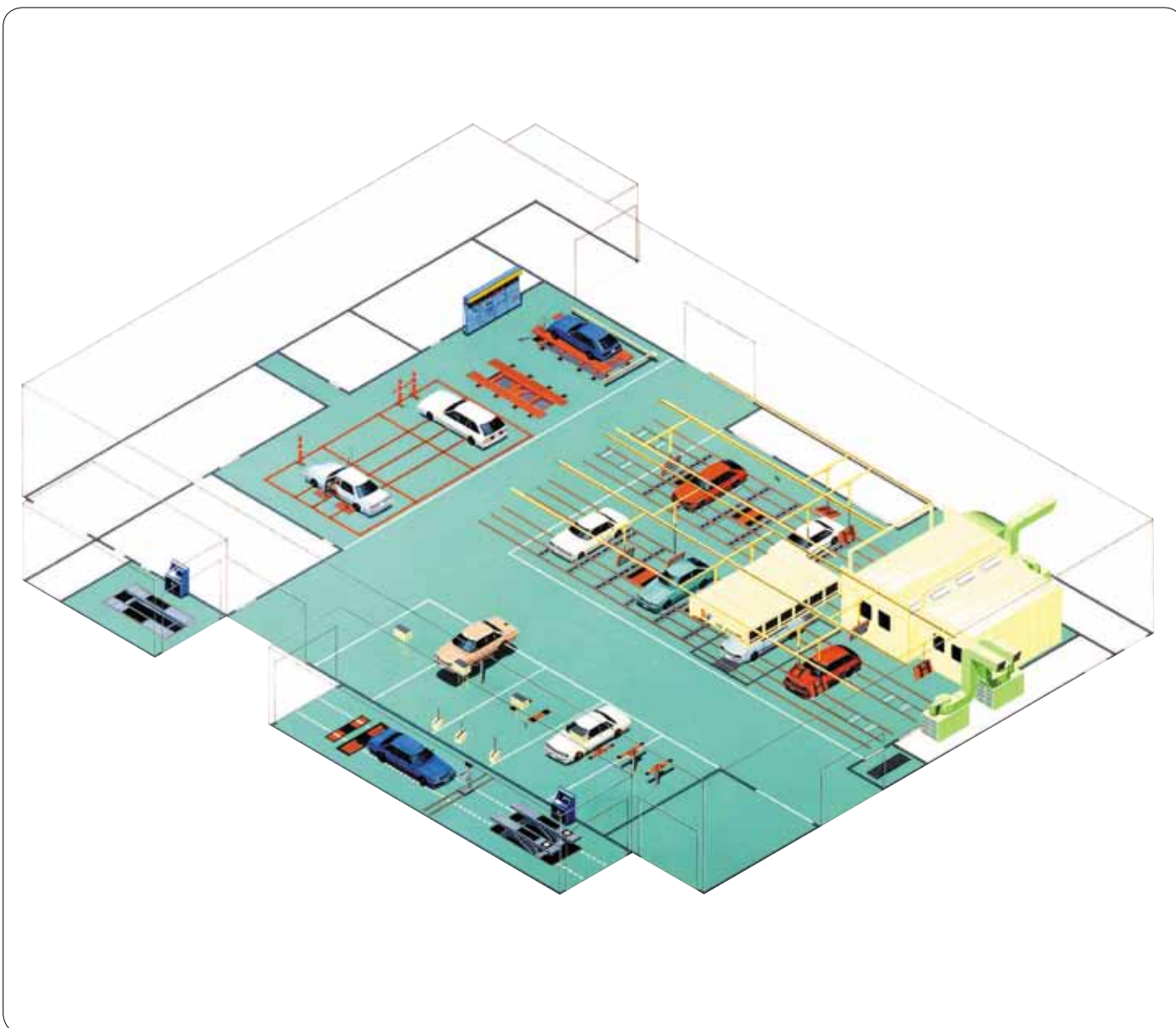

## ●ライン化により分業体制を確立

作業車両は車体修正から板金、下地処理、塗装までの全行程をスライドパレットに載せて移動。それぞれの作業工程を流れ作業化・分業化することにより、未熟練作業者のライン参加も可能となり、分業体制を確立できます。

## ●入庫から出庫までを一貫システム化

入庫から出庫までをシステム化し、作業の流れを作り出します。作業の難易度や作業時間の長短により車両の入れ替えを容易にするなど、作業待ちの車両の滞留によるロスタイムを解消。

## ●限られた工場スペースを最大限に活用

車両の移動が容易になり、車両の通路を最小限に抑えることができるため、作業スペースを最大限に有効活用することが可能になります。また乾燥機を天井吊下げ式とするなど、周辺機器を合理的にレイアウトすることにより、より効果的な空間活用が可能となります。

## ●作業環境の大幅な改善を実現

床面吸塵システムの導入やブースの完備により、サンディング粉塵や塗装ミストの空気中への飛散を防止し、クリーンな作業環境を実現します。

## ●作業品質の向上・均質化

「セレット」などの車体修正システム導入により、飛躍的な作業精度の向上が可能となるほか、科学的車体整備技術による作業品質の向上、均質化を実現できます。



B&P(Body Repair & Painting)は、バンザイが提唱している板金・塗装ラインシステムの登録商標です。

# B & Pラインシステム構成装置

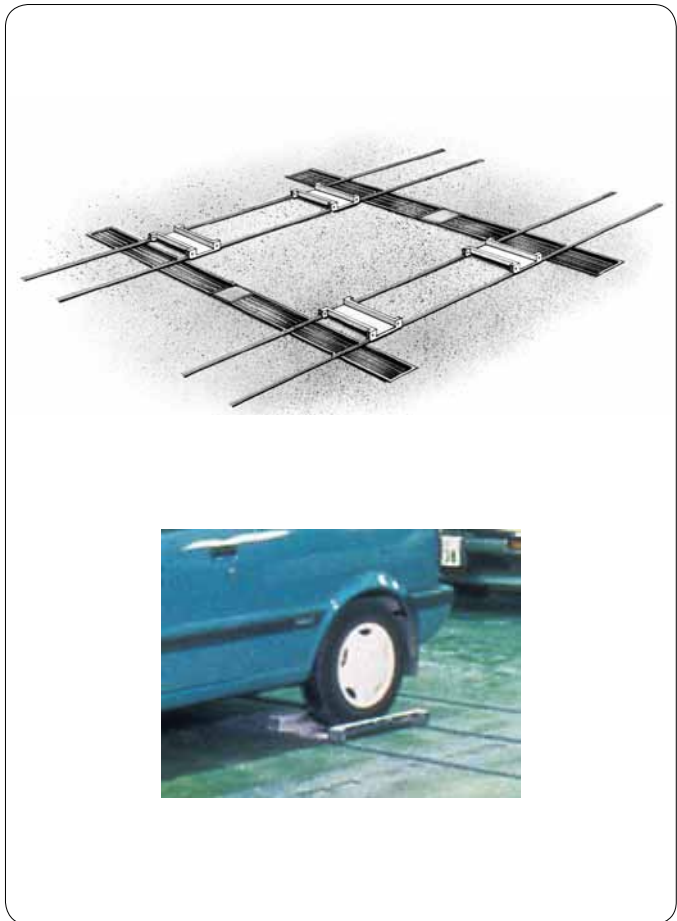

## ●スライドパレット(車両移動装置)

作業車を4個のパレット上に乗せ入れ、簡単に横移動させることができる装置です。各々のパレットには車輪がついており、レール上を1人で滑らかに移動できます。今までの固定式レイアウトに比べ、通路分(約30%)の工場スペースを減少させることができます。

## ●スライドパレット

型 式	方 式	適用タイヤ幅 mm
SP-1SX4	スタンダード4枚組	245
SP-1WX2	スタンダード2枚組	345
SP-2SX4	リターン型4枚組	245
SP-2WX2	リターン型2枚組	345
SP-3SX4	ショート型4枚組	245
SP-3WX2	ショート型2枚組	345

## ●レール

型 式	適 用
SP-R	SP-1型用、4本組
SP-2R×6	SP-2型用、リターン型、6本組
SP-2R×4	SP-2型用、リターン型、4本組
SP-3R×5	SP-3型用、ショート型、5本組
SP-3R×4	SP-3型用、ショート型、4本組

## リターン型

外側のレールを利用してスライドパレットを元の位置まで回収することができます。レールを長く設置する時に非常に有効です。

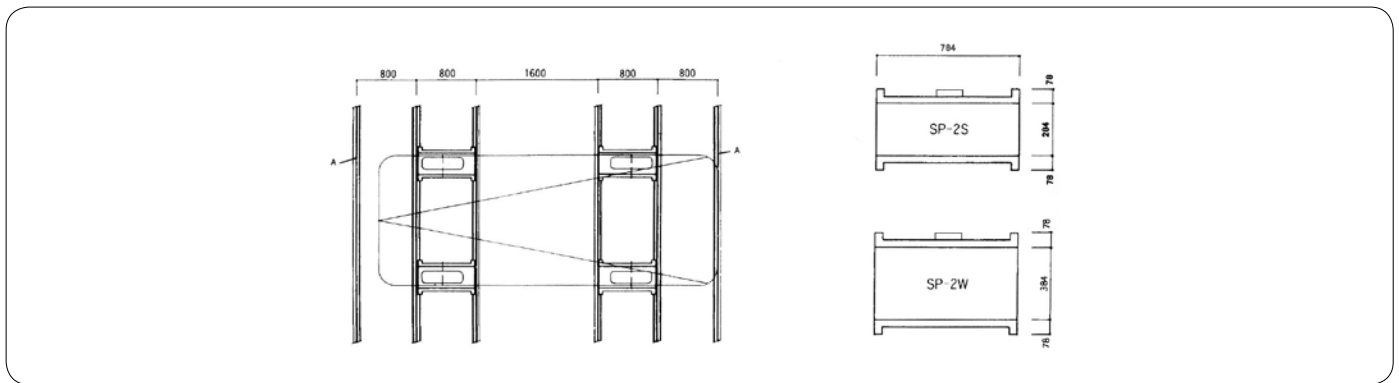

## ショート型

ホイールベースの長さに合わせて使用することができます。

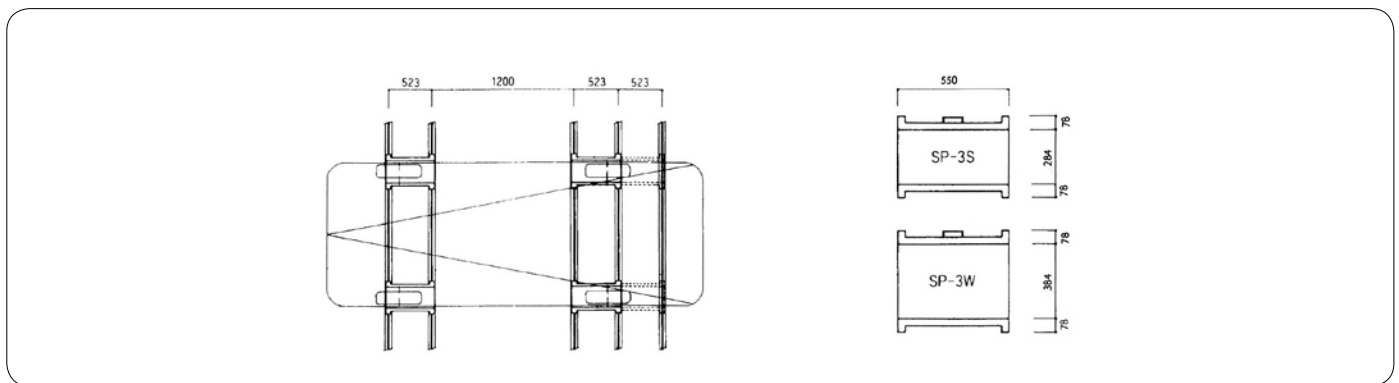

**B&Pラインシステム構成装置**

●ダンパープレートセット

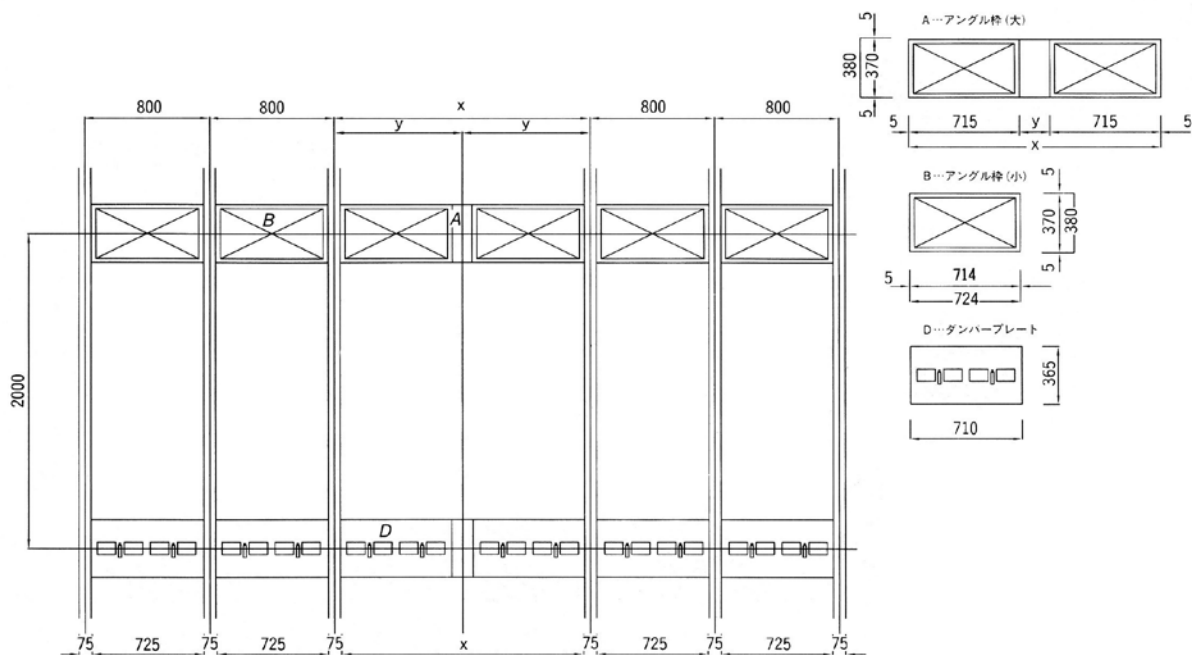

型式	構成
MB-BS	A: アングル枠(大) 1ヶ B: アングル枠(小) 4ヶ D: ダンパープレート6ヶ アンカー 12ヶ

●エア開閉スライドダンパー

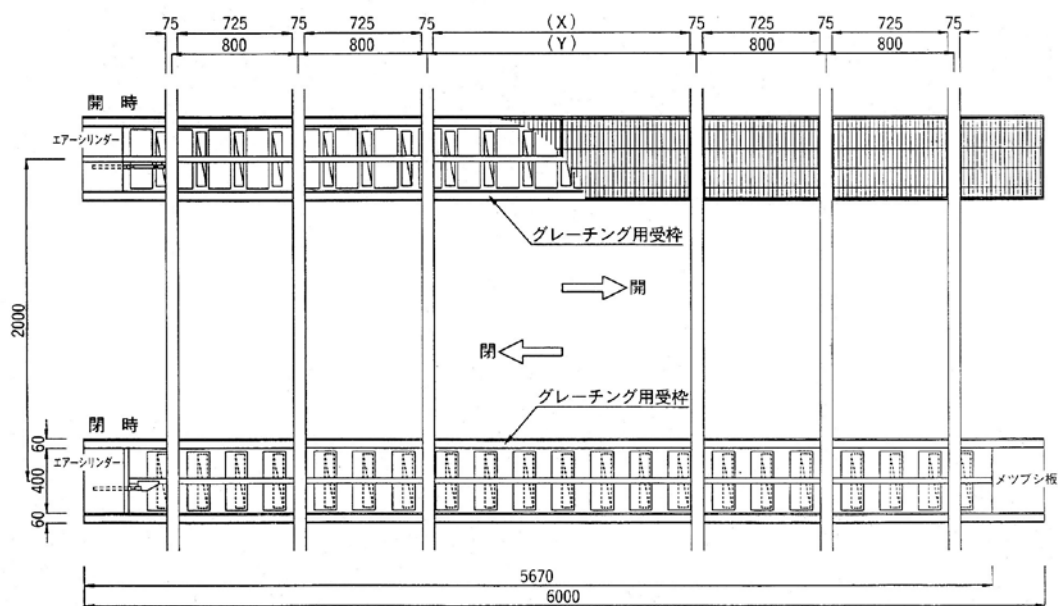

型式	構成
MB-SD-A	固定プレート1ヶ 移動プレート1ヶ 減圧弁・シリンダー・ハンドバルブ各1ヶ ホース20m

\*MB-SD-H手動開閉スライドダンパーもあります。

# B & Pラインシステム構成装置



## ●ミストコレクター(集塵機)

工場床面に数個の吸込口を設け、板金作業時発生するホコリやミストを地下の溝を経由して集塵機で吸い取る環境整備装置です。空気が上から下へ流れる理想的なシステムで快適な作業環境が保てます。スライドパレットと併用すると一層効果的です。

<ご注文に際し>

- 1.MBA型とMBB型がありますのでどちらかお選びください。
- 2.モーターの出力を決めてください。(5.5kWまたは7.5kW)
- 3.フランジの方向を決めてください。

## MBA-55-

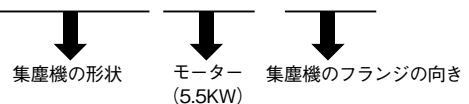

## ●モーター仕様

ファンの大きさ	SCO-4	SCO4 1/2	C	mm	610	685	
モーター	kW	5.5	7.5	D	mm	430	490
風量	m <sup>3</sup> /m	300	360	E	mm	460	500
静圧	kPa	0.39	0.44	ストール数		2~4	3~6
A	mm	150	150	合フランジ	mm	490×610	550×685
B	mm	490	550	排気ダクト	mm	600×800	700×900

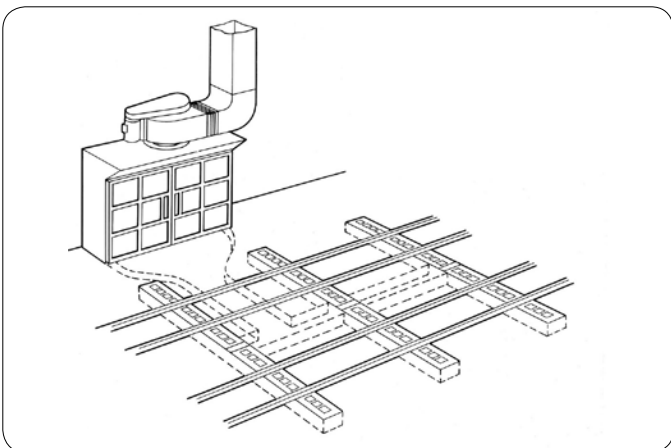

### MBA型(フィルターが正面)

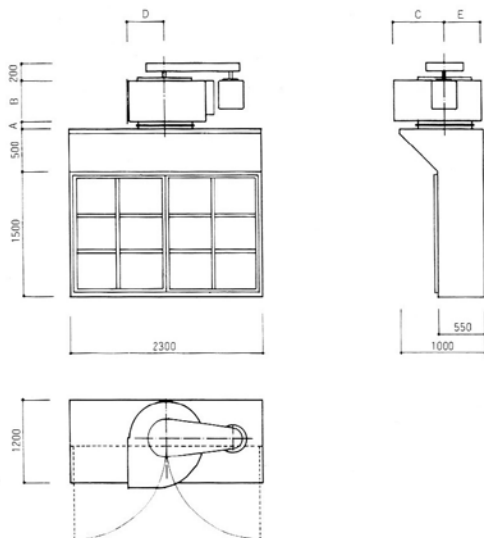

### MBB型(フィルターが側面)

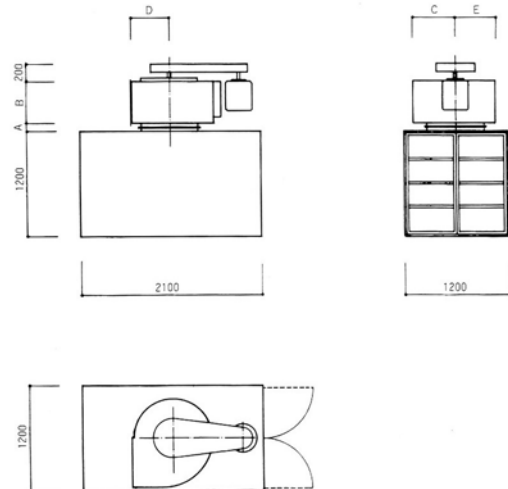

型式	モーター V kW	フランジの向き
MBA-55	三相 AC200 5.5	水平吹出
MBA-75	三相 AC200 7.5	水平吹出
MBB-55	三相 AC200 5.5	水平吹出
MBB-55SD	三相 AC200 5.5	水平吹出横ドア
MBB-55U	三相 AC200 5.5	上吹出

型式	モーター V kW	フランジの向き
MBB-55USD	三相 AC200 5.5	上吹出横ドア
MBB-75	三相 AC200 7.5	水平吹出
MBB-75SD	三相 AC200 7.5	水平吹出横ドア
MBB-75U	三相 AC200 7.5	上吹出
MBB-75USD	三相 AC200 7.5	上吹出横ドア



IRIS REVOLUTION (SPRAY BOOTH)

## アイリス レボリューション (塗装ブース)

- 上下一様流プッシュプル型塗装ブースでECO運転に対応する熱循環方式を採用しています。
- 外板パネルには軽量で強靱な60mm断熱材入りカラー鋼板を採用。  
また、床面との接合部にはアルミ製のアンカーレールを装備。耐腐食性に優れたブース構造を実現しています。
- パネルは工場内で内部配線等を組込んでユニット化し、現地での施工期間を短縮しています。

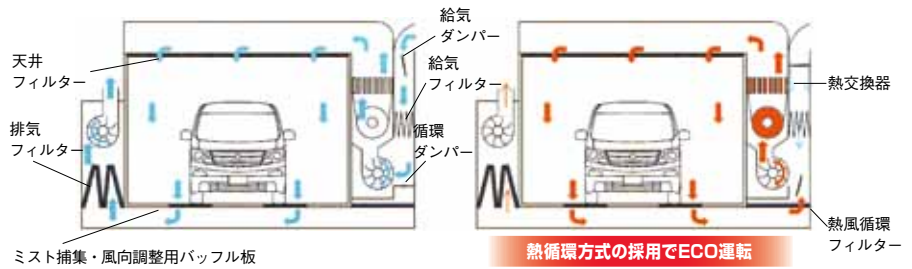

- 作業性と美観がマッチした外觀デザイン。前面開口部は3枚折ドアを採用。出入口の開口が3m。進入、退出が容易です。



- ブース室内への給気は給気フィルターと天井フィルターの2重フィルターで外気よりの塵等を確実にキャッチします。



- 塗装時のオーバーミストは床面のミスト捕集パッフル板と排気ユニット内排気フィルターで捕えます。



給・排気ユニット全景



給気ユニット



排気ユニット

- メンテナンスが必要な部分は赤色のカラーパネルを使用しているのでフィルター交換等のメンテナンスが容易に行えます。
- 給排気ユニットはコンパクト設計でブース後方に配置。最小限のスペースで設置可能です。
- 各種フィルターもカセット式のため清掃・交換のための脱着が容易にできます。

## アイリス レボリューション (塗装ブース)



- シンプルでわかりやすい操作パネル。乾燥温度設定も簡単に行えます。
- マノメーターでブース内の圧力が判り、排気フィルター等の清掃・交換時期を知ることができます。



- ブースの心臓部であるバーナーは信頼ある国内メーカー品を使用しており、安全性やアフターメンテナンスも万全の体制です。バーナーは灯油式とガス式の2種類から選択できます。



- 震度4～5以上の地震が発生した時、照明を除き、全機能が停止し、バーナー等による火災の災禍を防ぎます。



- 40W×4灯式を14台設置。インバータ制御で塗装作業に適した十分な照度を確保しています。

型 式	GB-REV-O-16	GB-REV-G-16	GB-REV-O-20	GB-REV-G-20
バーナー	灯油焚熱交換方式	ガス焚熱交換方式	灯油焚熱交換方式	ガス焚熱交換方式
熱 源 kcal/h	160,000		200,000	
方 式	プッシュプル型一様流換気装置			
外形寸法 mm	7,124L×4,326W×3,405H (60mm断熱パネルユニット)			
内 寸 法 mm	7,000L×4,200W×2,800H			
車両出入口 mm	3,000W×2,650H (3枚観音扉)			
給気ファン V kW m³/min	三相 AC200 7.5 ダブルシロッコファン 400			
排気ファン V kW m³/min	三相 AC200 7.5 シロッコファン 400			
照 明	40W×4灯式×14基			
動 力 V kW	三相 AC200 15.4			
電 灯 V kW	単相 AC200 2.24			
安全装置	自動換気(プレパージ)、感震器、炎検知、ブース内異常高温、燃圧SW			
オプション	水性塗料乾燥装置、側面ドア設置、床上ピット、脱臭装置、スプレーキャビン			

IRIS FLEX (SPRAY BOOTH)

## アイリス フレックス (塗装ブース)

- 環境負荷を可能な限り抑え、作業環境や周辺環境に配慮したブースです。
- 乾燥の立上りが早い直火型を採用。
- 給気は外部から取り入れたエアーをフィルターを通じてブース内に入れます。
- ワイドでコンパクトな4折扉、簡単操作のモーターダンパーを採用。
- 設置場所に応じて排気装置が選べます。
- 11色の基本パターンがあり、オプションでロゴマークなどのオリジナルステッカーにも応じられます。



型 式	BB-FX-S-G	BB-FX-S-O	BB-FX-W-G	BB-FX-W-O
バ ー ナ ー	ガス式	灯油式	ガス式	灯油式
熱 源 kcal/h	150,000		200,000	
換 気 装 置	プッシュプル型 上下一様流 換気装置			
本 体 内 寸 法 mm	7,000L×4,000W×2,800H		7,000L×4,500W×2,800H	
出 入 口 寸 法 mm	車両用 3,380W×2,600H		作業員用 500W×2,200H	
照 明	40W×3灯式×20台			
パ ネ ル	断熱材入りパネル 100t			
給気&排気ファン kW	各々 #4 1/2×7.5		各々 #5×11	



## アイリス フレックス (水性塗料対応塗装ブース)

温室効果ガスやVOCの削減が世界の重要な課題となっており、塗装業界でもその対策の一つとして水性塗料の導入が始まっています。また、乾燥や脱臭技術を含めた塗装ブースも環境への対応が求められています。

本ブースは溶剤系塗料の他、水性塗料にも対応できる優れた機能で設計されています。

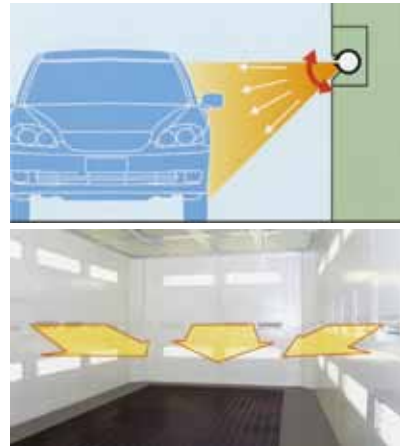

広い塗装面をカバーするスイング機能付きノズル。両側面・後壁の3方向から乾燥。



## ●天井フィルター

給気フィルターで取りきれなかったさらに細かなゴミを捕集します。

## ●照明

40W蛍光灯3灯を標準で20台、オプションで30台までの増設が可能。点灯スイッチは2系統。独立して点灯でき省エネにも貢献します。

## ●吹き出しノズル

ノズルの上下自動スイング機能により、風が広い塗装面をカバー。ムラのない乾燥を可能にし、作業効率を格段に高めました。

## ●床板

通気性、堅牢性に優れたグレーチングの採用により、ブース施工時間の大幅な短縮と同時に、安全で快適な作業環境を実現しました。

型式	BWB-FX-S-G	BWB-FX-S-O	BWB-FX-W-G	BWB-FX-W-O
バーナー	ガス式	灯油式	ガス式	灯油式
熱源 kcal/h	150,000		200,000	
本体寸法 mm	7,350L×4,500W×4,000H		7,350L×5,000W×4,000H	
本体寸法 mm	7,000L×4,000W×2,800H		7,000L×4,500W×2,800H	
出入口寸法 mm	車両用 4折扉 3,380W×2,600H		作業員用 500W×2,200H	
照明	40W×3灯用×20台			
本体主要パネル	断熱材入り鉄板パネル 100t			
ファン kW	給気・排気用 各々 #4 1/2×7.5		給気・排気用 各々 #5×11	
ノズル用ファン kW	#3 ターボファン×3.7×2台			
ノズル	20台(右壁8台・左壁8台・後壁4台)			
安全装置	自動換気(プレバージ、ポストバージ)、バーナー失火、風圧スイッチ、感震器 炎検知、ブース内異常高温、温度調整器			

IRIS SERIES SPRAY BOOTH

## アイリス C&P(塗装ブース)



- 全て純国産部品により高い品質を確保したまま、構造をシンプル。
- 40mm断熱パネルの採用、照明の均一性を確保。

型 式	GB-CP-G	GB-CP-O
バーナー	ガス式	灯油式
室内寸法 mm	6,750L×4,000W×2,750H	
給気ファン kW	シロッコファン #4 1/2×7.5	
排気ファン kW	シロッコファン #4 1/2×7.5	
乾燥機 kcal/h	ガスバーナー 170,000	灯油バーナー 150,000
照 明	蛍光灯 40W×2灯用×14台	
電 源 V kW	三相 AC200 16.52	三相 AC200 20.02

IRIS SERIES SPRAY BOOTH

## アイリス オープン(軽作業向け塗装ブース)



- ブースに入れる程でもない軽作業用のオープンタイプの塗装ブースです。
- 圧迫感の少ない傾斜スタイル。
- カーテンレールの気密対策も万全です。
- 網入りカーテンで耐久性を確保。
- ピット工事は不要です。
- 明るい作業環境とメンテナンスの容易さを追求したスマートなスペース。

型 式	IOB-37	IOB-37H
室内寸法 mm	6,450L×3,450W×2,400H	6,450L×3,450W×2,700H
給気ファン kW	有圧換気扇/インバーター制御(0.4×3台)	
排気ファン kW	シロッコファン/インバーター制御(3.7×1台)	
照 明	蛍光灯 40w×3灯用×6台	
給気フィルター mm	1,000W×500H×10t×3枚	
天井フィルター mm	1,200W×1,600H×18t×6枚	
排気フィルター mm	650W×1,000H×50t×3枚	
カーテン	透明ビニール糸入りカーテン	
電 源 V kW	三相 AC200 5.62	

\* IOB-37H型はハイルーフタイプ。

## アイリス・キャビン (大型車向けオープン式塗装ブース・脱臭機能付)



- 密閉しやすい電動巻上式正面カーテン。
- 大型車でもゆったりの広い作業空間。
- ビット工事不要で導入が簡単。

型 式	IOB-CA	
本 体 寸 法	mm	5,000W×5,625D×5,100H
給 気 フ ァ ン	kW	有圧換気扇/インバーター制御(0.4×4台)
排 気 フ ァ ン	kW	シロココファン/インバーター制御 (#4×3.7×1台)
照 明		蛍光灯・3灯式 6台(40w用)
給気フィルター	mm	1,000W×500H×10t×4枚
天井フィルター	mm	1,200W×1,600H×18t×6枚
排気フィルター	mm	650W×1,000H×50t×8枚
仕切りカーテン		透明ビニール糸入りカーテン (前面のみ電動巻上げ式)
脱 臭 剤 タ ン ク 容 量	L	最大100
エアー使用量		ドライエアー 0.4MPa 180N/min
安 全 装 置		サーマルスイッチ、湯水ランプ、湯水ブザー
噴霧スイッチ		ON、OFFセレクトタイプ エアースイッチ(インジケーター付き)
電 源	V kW	三相 AC200 6.5

## 大型塗装ブース



- 明るい室内  
40W 3灯用の蛍光灯を34台設置し、十分な明るさを確保しました。



- コンパクト開閉の四折扉  
車両出入口には大きく開口でき、コンパクトに開閉できる四折扉を採用しました。

バスやトラックなど大型車に対応する塗装ブースです。  
サイズ、仕様などご要望に応じ柔軟に対応します。

- 作業性の向上  
熱源付きで塗装から乾燥まで一貫して行え、優れた作業性を持ちます。

型 式	GLB-G50H1	
ブース外寸法	mm	15,210L×5,700W×6,035H
ブース内寸法	mm	14,910L×5,500W×5,000H
車 両 出 入 口	mm	防煙シャッター(電動) 4,000W×4,100H
作業員出入口	mm	アルミサッシ 650W×1,800H
給 気 フ ァ ン	kW	#6W×18.5 インバーター制御
排 気 フ ァ ン	kW	#6×11.0×2台
給気フィルター	mm	750W×1,000H×24枚
天井フィルター	mm	14,910L×4,600W×64分割
排気フィルター	mm	790W×1,400H×28枚
乾燥機(MAX)	kcal/h	500,000
照 明	w	40×3灯用×34台
電 源	V kW	三相 AC200 46.48

## LARGE VEHICLES SPRAY BOOTH

## 大型車用簡易塗装ブース(建屋一体型)



現在の建物をそのまま塗装ブースの外壁として利用し、給気ファン、天井フィルターセット、ミスト処理板、排気装置、操作盤など本来塗装ブースに必要な設備だけを施工します。基本性能を生かしたまま既設の建物の一部を利用するため、効率化が図れます。プル型、プッシュプル型、熱風発生装置を装備したコンビネーション型、車両リフト付型等ニーズに合わせていろいろなタイプがあります。

## OVERHEAD AIR SUPPLY SYSTEM

## フレッシュエアシステム(天井給気装置)



天井から吊下げられた装置から空気を吹き出させるものです。床に設置する集塵装置を併用することによって空気が上から下へと流れ、粉塵・塗料ミストや臭いがまわりに散ることが少なくなります。サンデングルームとして、またはタッチアップ塗装に有効に活用できます。透明カーテン(オプション)をつけるとなお一層の効果が得られます。

型 式	FAR-10
給 気 方 法	強制給気
本 体 寸 法 mm	6,500L×3,800W×940H
給 気 フ ァ ン kW	有圧換気扇/インバータ制御 (0.4×4台)
給気フィルター mm	920W×550D×10 t
天井フィルター mm	1,500L×1,420W×18 t ×8枚
電 源 V kW	三相 AC200 2.24
照 明	蛍光灯 40W×3灯用×8台
オ プ シ ョ ン	透明ビニール糸入りカーテン

\*排気ファンが別途必要となります。(MB-B-55)

## DRY SYSTEM FOR PAINT

## A-DRY(水性塗料乾燥装置)



乾燥機本体を既存の塗装ブース外に設置し、乾いた温風を送り込み、水性塗料の乾燥を促進させることができます。

型 式	BWS-03-H
電 源 V kW	三相 AC200 5.412
耐 熱 ホ ー ス	ブース外: 内径φ75×2.5m ブース内: 内径φ38×7m
安 全 装 置	異常高温自動停止、温度調整機能 冷却タイマー、切り忘れ防止タイマー
標 準 付 属 品	ノズル、ノズルスタンド、耐熱ホース、壁金具

\*どの様な塗装ブースにも取付可能です。



## デオスター（塗装ブース脱臭装置）



植物性精油を原料にした薬剤を排気ダクト内に微粒子化して噴霧し、中和脱臭します。

型 式	GDP-200FS	GDP-300FW
噴霧ノズル/流量計	1台/1台	2台/2台
タンク容量 L	最大100	最大180
電 源 V W	AC100 125 50/60Hz	
ユニティ	ドライエアー、AC100V電源、清水	
噴霧スイッチ	ON、OFFセレクトタイプ エアースイッチ(インジケーター付) 1台	
本体寸法 mm	650W×550D ×1,315H	800W×630D ×1,615H

\*どの様な塗装ブースにも取付可能です。

## T-ドライ（テストピース乾燥装置）



遠赤外線ヒーターとエアブローで水性塗料の乾燥時間を大幅に短縮します。

型 式	BWPD-1
熱 源 W	300×2本
エ ア ー 圧 MPa	0.4~0.7
本 体 寸 法 mm	440W×240D×312H
本 体 重 量 kg	約9

## アイリス キャッチクリーン（小型集塵装置）



カートリッジ式のバックフィルターの採用により、ダクト工事も不要になり、必要なところに気軽に設置できます。

型 式	GIC-07
電 源 V kW	三相 AC200 1
シロココファン kW	#1 1/4×0.6×1台
照 明 器	32W×1灯
フ ィ ル タ ー	カートリッジ式バッグフィルター
作 業 開 口 部 mm	800W×450D×600H
本 体 寸 法 mm	790W×540D×2,000H



SPRAY CABIN

## スプレーキャビン



塗料の色合わせ後、テストピースへスプレーする時のミストを室外へ排気する装置です。塗料作業環境の改善を促進いたします。1日の処理台数の多い工場の必需品です。

型 式	SK-40U	
フ ード 寸 法	mm	800W×1,000H
排 気 フ ァ ン	kW	シロッコ#1 1/2×0.4 モーター安増防爆フランジ型
排気フィルター	mm	25t×500W×450H×2
収 納 ボ ッ ク ス	mm	800W×620D×680H
本 体 寸 法	mm	880W×700D×2,395H
本 体 重 量	kg	約190

\*耐圧防爆型モーターもあります。(SK-40UG)

IRIS SPRAY CABIN

## アイリス スプレーキャビン



- 調色後の塗料をテストピースへスプレーする時に、塗料ミストをフィルターで捕集して室外へ排気する装置です。
- 局所排気装置の制御風速を充分クリアし、快適な作業環境の改善を促進します。
- 排気フィルターは脱着可能。ステンレストレーは外して簡単に洗浄可能。棚の高さは3段階に調整可能。

型 式	SK-40SU	
フ ード 寸 法	mm	570W×710H
排 気 フ ァ ン	kW	シロッコ#1 1/2×0.4 モーター安増防爆フランジ型
排気フィルター	mm	15t×495W×795H×1 10t×500W×450H×1
本 体 寸 法	mm	650W×600D×2,370H
本 体 重 量	kg	約100
標 準 付 属 品	ステンレストレー アンカー、アンカーブラケット	

CARBON HEATER

カーボンヒーター

- カーボンヒーターを採用した塗装乾燥機。立ち上がりが早く高放射量に優れています。
- ニーズに合わせて4灯式・6灯式も用意してあります。
- 天井吊り下げ式は、作業スペースを確保できます。



UCT-400



UCT-600

型 式	UC201	UC400	UC601	UCT-400	UCT-600
ヒーター種類	カーボン焼結体			カーボンヒーター	
定格電流 V A	三相 AC200 15	三相 AC200 20			
消費電力 kW	1.8	3.6	5.4	3.6	5.4
照射面積 mm	605×320	605×670	1,320×770	605×670	1,320×770
電源コード m	10			8	
プラグ	4P 20A				
タイマー	最大99分50秒		最大99分50秒 (強・弱)	最大99分50秒	最大99分50秒 (強・弱)
スイッチ分割	—	2	3	2	3
照射ユニット重量 kg	21	34	59	10	17

OVERHEAD TYPE CARBON HEATER

ヒートネック (吊下げ式カーボンヒーター)



近赤、中波、遠赤のトリプル波長で乾燥時間を短縮できます。各灯独立スイッチで、スイッチオンから3秒で最高温度へ達します。

型 式	NEX1200-3B3H
電 源 V kW	三相 AC200 5.4
バンクサイズ mm	1200×880
タイマー 分	デジタルタイマー 0~99.59
ヒーター定格 V W	AC200 1,800×3本

HALOGEN HEATER

クイックキュア (フロストハロゲンヒーター)



温度上昇が6分で60°C(外気温度15°C、照射距離300mm)と早く、タッチアップ乾燥やバンパー塗装乾燥に適しています。乾燥面積は400mm×500mmと広く、効率的な乾燥作業が行えます。最大60分タイマーが標準装備のほか、連続乾燥も行えます。

型 式	SFH-91	SFH-92
電 源 V	AC100	単相 AC200
ヒーター W A	900 9	900 4.5
コード長 m	5	
本体寸法 mm	600W×1,300H×400D	
バンク寸法 mm	600W×250H×65D	
本体重量 kg	6	

AIR PRESSURED SPRAY UNIT

## マーキュリー ES(高効率下廻り塗装システム)



- 下廻り塗装などの作業に最適です。
- 取り回しの良いガンや専用台車の採用で、効率の良い塗装作業ができます。

型 式	24F-158D	
最高使用塗料圧力 MPa	10.3	15:1ポンプ
エアー圧 MPa	0.7	
サイクル容量 cc/cyc	6	
最大サイクル cyc/min	240	
最大流量 L/min	1.5	
本体寸法 mm	600W×400D×800H	
本体重量 kg	約20	

THERMAL PAINT SPRAY

## 温風低圧塗装機



SG-2000



SG-2500

吹きつけ塗装から塗料の飛び散りや、ハネ返りをなくした低圧スプレーシステムです。温風スプレーのため乾燥時間を大幅に短縮します。SG-2500はハイパワー、消音タイプです。

型 式	SG-2000	SG-2500
電 源 V kW	AC100 1.2	AC100 1.5
本体寸法 mm	345×220×340	225×225×440
本体重量 kg	5.2	10
標準付属品	ブロアー、10mエアーホースセット、ガンセット ノズル(1.0、1.5、2.0 各1個)	

## スプレーエース (エアーカーテン式)



容量18Lの加圧タンクですから、溶剤系、水性系の塗料を多量に使用するとき便利です。手動ハンドルで塗料の攪拌をするので沈殿もなく、美しいパターンで下回り塗装ができます。また、エアーカーテン式で作業者の健康を守ります。

型 式	HS-200N
エ ア ー 圧 MPa	0.05~0.1
容 量 L	18
高 さ mm	780
幅 mm	400
本 体 重 量 kg	約27
セ ッ ト 内 容	本体1、塗装ガン1、空気用ホース6m1本、塗料用ホース6m1本、バケツ1

## エアーレスユニット



ALS-332B

普通のスプレーガンのように圧縮空気によって塗料を霧状にするのではなく、圧縮空気によって作動するプランジャーポンプにより塗料に高圧力を加え、これを細いノズルチップから噴射・膨張させ微粒化する装置です。

- 微粒化された塗料に圧縮空気が混入していないので大気中に塗料が飛散する心配がありません。
- 塗装スピードはスプレーガンの3~4倍、刷毛塗りの10倍です。
- 仕上りの膜厚が均一、塗装物への付着効果が抜群です。

型 式	形 状	エアー圧 MPa	塗料噴出口	空気供給口	本体寸法 mm	本体重量 kg
ALS-331B	小型スタンド式	0.69	G1/4	G1/4	335W×385D×320H	18
ALS-332B	小型タンク式				375W×385D×825H	20
ALS-333B	小型カート式				430W×420D×870H	23
ALS-431B	中型スタンド式				335W×385D×900H	26
ALS-432B	中型タンク式				375W×380D×910H	27
ALS-433B	中型カート式				430W×420D×920H	34
ALS-453B	高圧カート式				430W×420D×920H	34

PAINT SPRAY GUN

スプレーガン



W-101-151G  
(カップは付属いたしません)



W-200-182S  
(コンテナは付属いたしません)

型 式	供給方法	ノズル口径 mm	用 途
W-61-O	圧送式	0.8	小物用品
W-61-1S	吸上式	1.0	小物低粘度用
W-61-1G	重力式		
W-61-2S	吸上式	1.3	一般部品用
W-61-2G	重力式		
W-61-3S	吸上式	1.5	中物一般部品用
W-61-3G	重力式		
W-101-082P	圧送式	0.8	自動車塗装
W-101-102P		1.0	
W-101-132P		1.3	
W-101-152P		1.5	
W-101-101S	吸上式	1.0	軽工業用・ホビー用
W-101-101G	重力式		
W-101-131S	吸上式	1.3	自動車補修塗装用
W-101-131G	重力式		自動車補修塗装用
W-101-132S	吸上式		
W-101-132G	重力式		自動車補修塗装用 メタリック塗装、パール塗装用
W-101-134BPG	吸上式		自動車補修塗装用
W-101-134S	重力式		
W-101-134G	吸上式		
W-101-136BGC	重力式		

型 式	供給方法	ノズル口径 mm	用 途
W-101-142BPG	重力式	1.4	自動車補修塗装用 メタリック塗装、パール塗装用
W-101-151S	吸上式	1.5	木工・家具、金属塗装用
W-101-151G	重力式		
W-101-152S	吸上式		
W-101-152G	重力式	1.6	プライマー塗装、 サーフェーサー塗装用
W-101-162BPG	重力式		
W-101-181S	吸上式	1.8	木工・家具、金属塗装用
W-101-181G	重力式		
W-200-122P	圧送式	1.2	大物部品、ライン塗装用
W-200-151S	吸上式	1.5	木工・家具、金属塗装用
W-200-151G	重力式		
W-200-152S	吸上式		
W-200-152G	重力式		
W-200-182S	吸上式	1.8	自動車補修塗装用
W-200-201S	吸上式		
W-200-201G	重力式	2.0	中粘度用
W-200-202S	吸上式		
W-200-202G	重力式		
W-200-251S	吸上式	2.5	高粘度塗料用
W-200-251G	吸上式		
W-400-162G	重力式	1.6	自動車補修塗装用 タッチアップ、トップコート塗装用

PAINT CUP & CONTAINER FOR SPRAY GUN

スプレーガン用カップ・コンテナ



PC-3



PC-4

型 式	名 称	容量cc	適用スプレーガン シリーズ
PC-1	吸上式 コンテナ	1,000	W-200、W-77
PC-1S		600	W-101、W-71、W-61
PC-2			
PC-3	重力式 横カップ	400	W-200、W-77
PC-4S		250	W-101、W-71、LPH-101、RG-3L
PC-5			
PCL-7B-2	吸上式 コンテナ	700	W-101、W-71、W-61
PCL-7B-3		700	W-200、W-77
PCL-10B-2	1,000	1,000	W-101、W-71、LPH-101 樹脂製
PCL-10B-3			樹脂製
PCG-6P-2	重力式 コンテナ	600	W-101、W-71、LPH-101 樹脂製
PCG-6P-3			樹脂製
PCG-6P-M			樹脂製



## カップガン(スプレーガン)クリーナー



面倒なカップガンの洗浄を自動的に行う洗浄機です。カップガンタンク内にセットするだけで内蔵されたポンプが洗浄液をスプレー、カップガンをきれいにします。洗浄時間の短縮と洗浄用シンナーを大幅に節約します。洗浄時のミスト飛散を防ぎ、作業環境の改善化に最適です。

型 式	UG3000C
洗 浄 液	シンナー
駆 動 源	圧縮空気
エ ア ー 圧 MPa	0.49以下
本 体 寸 法 mm	440W×345D×990H
本 体 重 量 kg	22

## アクアガンクリーナー



スプレーガンに付着した水性塗料を素早く簡単に除去できる、ヨーロッパ環境基準に適合した、人と環境に優しいガン洗浄機です。スラッジを分離除去し、洗浄水を再利用できます。

型 式	DRESTER-1000M
タ ン ク 容 量 L	35
作 動 圧 力 MPa	0.5~1.2
洗 浄 ブラシ水量 L/min	1.5~2
洗 浄 ガン水量 L/min	1.5~2
本 体 寸 法 mm	590φ×1,220H
本 体 重 量 kg	24

## 塗装マスク



SR-22

塗装作業者の保護・衛生上ぜひ必要です。霧状の塗料の粉の吸い込みを完全に防止します。

型 式	SR-77	SR-22
備 考	吸気口 1個	吸気口 2個

CELETTE GRIFFON 2800 EVOLUTION

## セレット グリフォン2800 エボリューション(固定式ドライブオン型修正機)



- セレットグリフォンベンチはドライブオン型のフレーム修正機で小破車から大破車までオールマイティに修正ができます。
- 多種・多方向への同時引きが可能。ドーザー引き、ベクトル引き等いろいろな引き装置で使用できます。
- ベンチの定盤は高さ計測の基準面になります。
- ジグ、ナジャ等の計測・修正装置が使用できます。
- 乗込みから固定まで最速3分。車両をリフトアップせずにクイックな固定ができます。
- 内蔵のフリーホイールリフトで迅速・簡単に車両の固定ができ、また、車両をリフトアップした状態で前後左右にスライドできます。
- 重いシルクランプの着脱が不要で、セットがワンタッチで行えます。
- クイックリペアや、多様化するリペアに対応できます。

GRIFFON 2800

本体寸法 mm	4,350L×2,500W×1,840H
リフト能力 kg	2,800
電源 V kW	三相 AC200 1.5
オイルタンク容量 L	7
エア圧 MPa	0.6~0.8

\*本体寸法に乗込み板は含みません。高さは最大高さです。

CELETTE GRIFFON VB

## セレット グリフォンVB(移動式ドライブオン型修正機)



- 移動式のドライブオン型修正機のため、作業スペースに応じてベンチの向きを変えたり移動することができます。
- 乗込み~固定まで最速3分。ウィンチ&トロリーセット(オプション)で自走できない車も楽々セッティングすることができます。

GRIFFON VB

本体寸法 mm	4,350L×2,500W×1,150H
リフト能力 kg	2,800
エア圧 MPa	0.6~0.8

\*本体寸法に乗込み板は含みません。

## セレット・セブンベンチセット (移動ベンチ式修正機)

- ベンツ・BMW・VW・AUDIなど、世界の多くのカーメーカーから指定・推奨を受けています。
- フルベアリングキャスターの採用により、移動がスムーズに行えます。

- シルクランプの取付けは上から引っ掛けるだけ。簡単にできます。
- プリングユニットはベンチ外周のどこにでも取り付けができます。
- シルクランプはクサビ1本で簡単に固定できます。
- 収納トrolleyでアタッチメントの整理整頓が楽にできます。

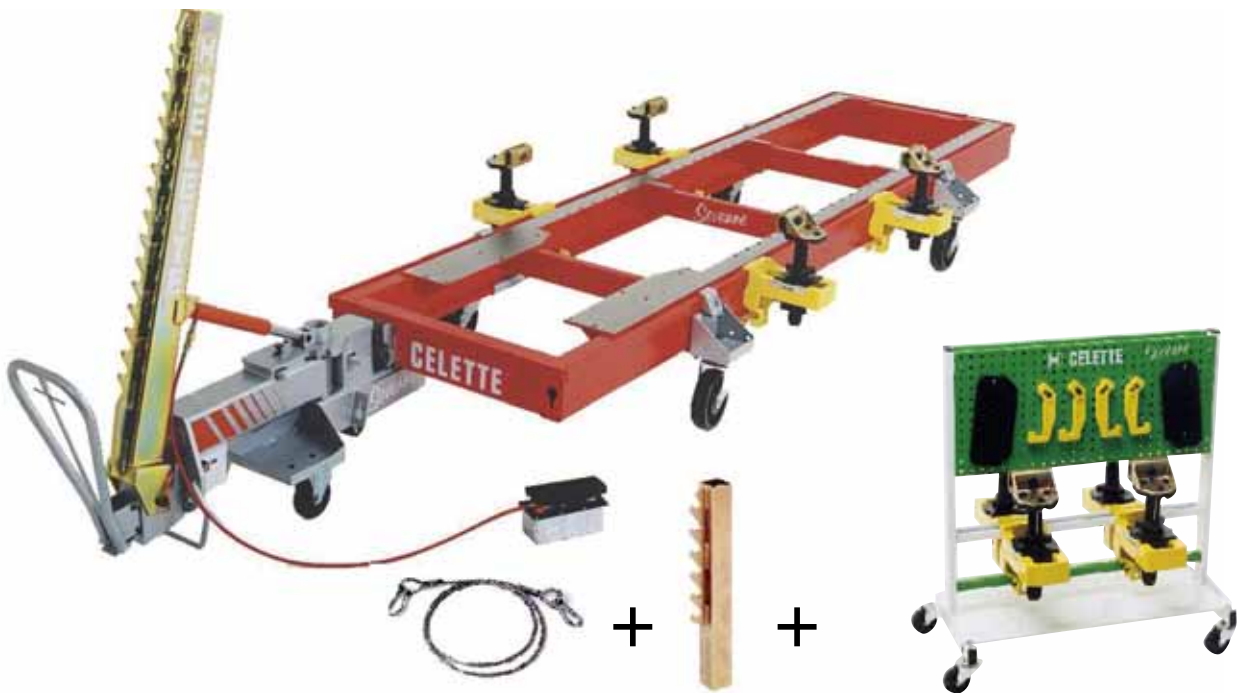

2枚付属のマルチファンクションプレートを使用すれば、ダブルシルクランプにできます。



シルクランプとキャスターはベンチの外周をスライドさせることができます。



●キャスター付きベンチ高さ 520mm

### SEVENNE

ベンチ寸法	mm	4,370L×1,115W×220H
-------	----	--------------------

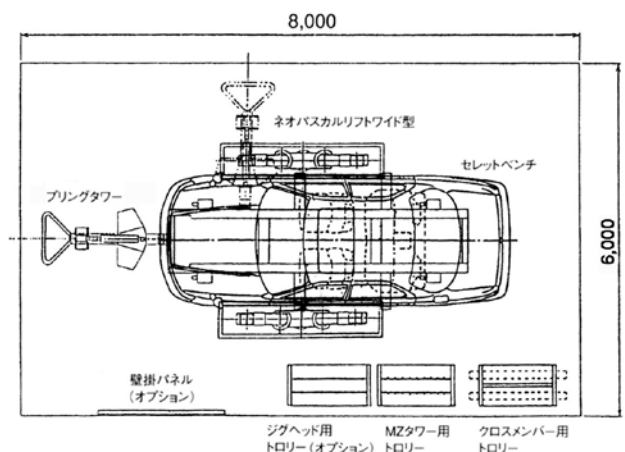

A

B

C

D

E

F

G

H

I

J

K

L

M

N

O

P

Q

R

WINCH & TROLLEY SET

## ウインチ&トロリーセット

グリフォン2800、グリフォンVB修正機のオプション品でウインチとトロリーにより、自走できない車両も楽にセッティングができます。

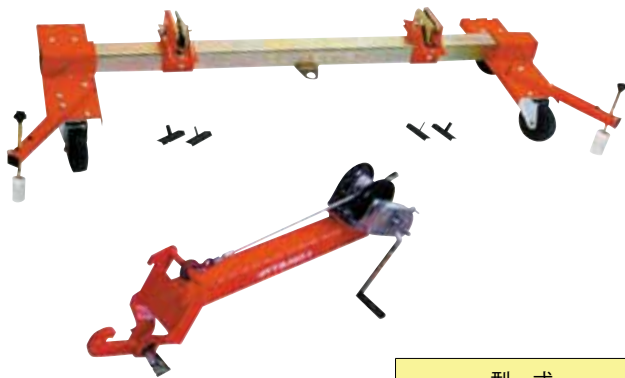

型式

GR11-0074

PULLING UNIT

## プリングユニット

セベン修正機、グリフォン修正機の主要構成部品でベンチのどこにでも取付けができます。

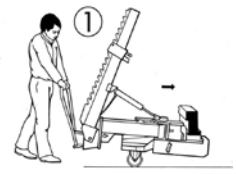
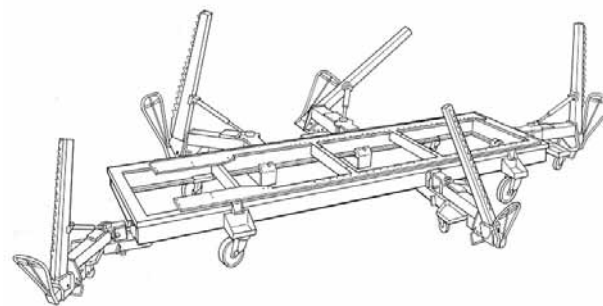

型式

SVN05-301

ベンチへの取付けはワンタッチ

PARTS FOR GRIFFON

## パネルホールディングキット(グリフォン用車両部品保持装置)

正しい位置にパネルを保持したり、パネルの交換などに役立ちます。



型式

9105-063



## セレットジグ修正機

- ジグシステムとは、カーメーカーのボディ組立方式を取り入れた高精度で迅速な修正システムです。
- 修正方法は、基本ポイント毎にジグヘッドをセットできるように修復作業を進めます。
- 交換部品の位置決めにも非常に有効に利用できます。
- フロントサイドメンバーなどの部品取付けが一人で精度良く簡単に行うことができます。
- 修復されたダメージポイントごとにジグで固定するため、修復時の二次損傷の心配がありません。

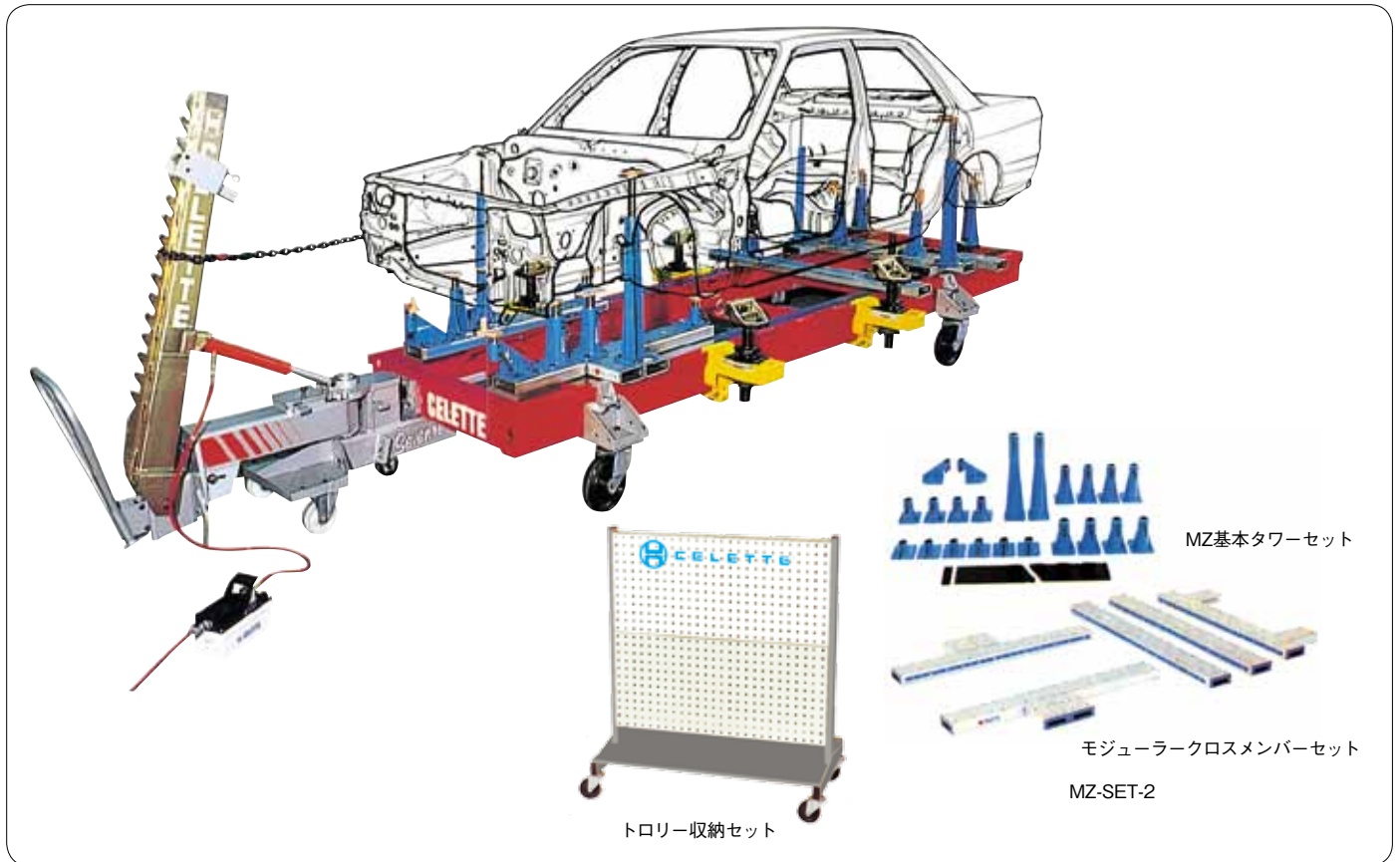

セレットジグシステムは、車種ごとに設定されているデータシートを確認し、基本ポイント毎にMZ基本タワーを立てていくことで、修復作業を進めることができます。

現在のジグシステムは、以下のように「MZジグヘッド」から「MZプラスジグヘッド」というピストン部とジグヘッド部が分離されています。



データシート(例)



Fig.1 MZジグヘッド

+



Fig.2 MZタワー

+



Fig.3 MZプラス ジグヘッド

+

Fig.4 ユニバーサルピストン34本セット  
MZ2500-000



SINGLE POST LIFT

## 移動式1柱リフト



二柱リフト等がない状況でも、軽～普通乗用車、小型トラック等をセレットセブンベンチへ簡単にセッティングすることが可能です。

型 式	ECO-2001	
能 力 kg	2,000	
揚 程 mm	1,000	
駆 動 方 式	エア-油圧式	
エ ア - 圧 MPa	0.6～0.8	
本 体 重 量 kg	400	

FLOOR JIG

## RV専用 固定ジグ(セレット用)



セレットの為に開発されたRV専用ジグロアームです。リーフブラケットの取り付けボルトを外すことなくダイレクトにクランプ、素早く固定できます。

軽量なアルミ製ブリッジを採用しています。

セレットセブンベンチ、グリフォンベンチに使用可能です。

型 式	備 考
SJ-1000	スタンダードセット(4点固定セット)
SJ-2000	デラックスセット(6点固定セット)
SJ-3000	カスタムセット(8点固定セット)

セレット製品



型式	備考
SC-44004	4t スタANDARD油圧セット



型式	備考
SC-40014	4t デラックス油圧セット



型式	備考
SC-15071	10t スタANDARD油圧セット



型式	備考
SC-15031	10t デラックス油圧セット

<油圧ラム>

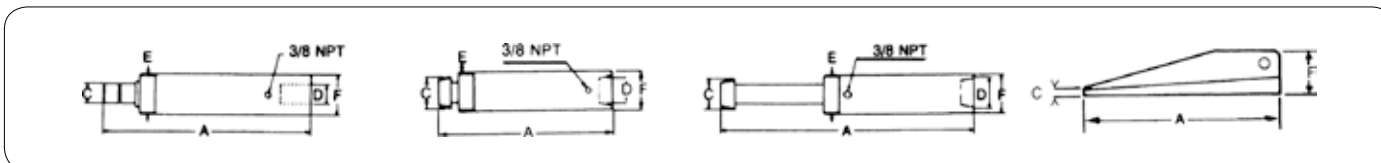

型式	能力 ton	ストローク mm	アダプター	付属カプラ	バックリングセット番号	A mm	C mm/インチ	D mm/インチ	E UNF mm/インチ	F mm	シリンダ容積 cc	リターンスプリング
VA4-024	4	16	—	HYR.64	RN.622	42	φ25mm	—	—	50×60	6	無
VA4-054	4	50	4トンSK-1405と使用	HYR.64	RN.621	130	φ16mm	—	—	φ39	35	付
VS4-134	4	130	4トン	HYR.64	RN.621	285	φ22mm	φ22mm	—	φ40	100	付
VT4-201	4	200	10トンネジ式	HYR.61	RN.624	600	φ1 1/4	φ1 1/4	φ2 1/4-14	φ58	180	付
VV10S-151	10	150	10トンネジ式	HYR.61	RN.605.1	327	φ1 1/4	φ1 1/4	φ2 1/4-14	φ58	240	付
VV10S-251	10	250	10トンネジ式	HYR.61	RN.605.1	427	φ1 1/4	φ1 1/4	—	φ58	400	付
VS10S-151	10	150	10トン差込式	HYR.61	RN.605.1	387	φ33.4mm	φ33.6mm	φ2 1/4-14	φ58	240	付
VS10S-251	10	250	10トン差込式	HYR.61	RN.605.1	487	φ33.4mm	φ33.6mm	—	φ58	400	付
VA10S-051	10	50	10トン差込式SK-1105と使用 10トンネジ式AV-1106と使用	HYR.61	RN.605.1	122	φ22mm	—	φ2 1/4-14	φ58	80	付
VE1S-114	1	90	—	HYR.64	RN.643	180	10mm	—	—	51	10	付
VE1-301	1	290	—	HYR.61	RN.605.1	420	45mm	—	—	140	80	付

セレット アクセサリー

<フック>



CR-110  
コネクティングフック



CR-210  
ダブルフック



CR-313  
コネクティングリンク



CR-314  
フック



947-910  
プーリーブロックベンチ

<チェーン&ベルトセット>



チェーン  
CN-1000 長さ1m  
CN-1300 長さ1.3m  
CN-1800 長さ1.8m  
CN-2400 長さ2.4m  
CN-3000 長さ3m



片フック付チェーン  
CN-1810 長さ1.8m  
CN-2410 長さ2.4m  
CN-3010 長さ3m



両フック付チェーン  
CN-2420 長さ2.4m



SN-99-00  
スリングベルトセット  
0.75m×1本  
1.5m×1本

<アダプター>



AV-1106



SK-1105



SK-1405



AV-5101



AV-5102



SK-5102

<10t差込式アダプター>



SK-3101  
フラットベース



SK-3102  
ウエッジヘッド



SK-3103  
90度Vヘッド



SK-3104  
プランジャートー



SK-3105  
85mmゴムヘッド



SK-3106  
溝付サドル



SK-3107  
チェーンロックヘッド



SK-3109  
ボールジョイント・オス



SK-3110  
ボールジョイント・メス



SK-3111  
ゴムヘッド

セレット アクセサリー

ユニバーサルストラットプーラー



ATD-149 BTRブラケット

<クランプ他>



ATD-01-801  
ブーリーブロックフック付



ATD-01-850  
ロッド付チェーン



ATD-130  
マルチブルフックセット



ATD-1312  
リング付クランプ 100mm



ATD-1343  
スタークランプ 100mm



ATD-135  
プルプレート



ATD-140  
クランプ用ヨーク



ATD-141  
アジャスタブルプルプレート



ATD-142  
クロッシュクランプ 100mm



ATD-1324  
リング付クランプ 50mm



ATD-1432  
リング付クランプ 75mm



ATD-1461  
セルフロッククランプ 30mm



ATD-1481  
セルフロッククランプ 30mm



ATD-144  
シザーズクランプ 50mm



ATD-165  
オートマッチッククランプ 50mm



ATD-177  
横引きクランプ



ATD-203  
ショートクランプ



ATD-202  
ユニバーサルクランプ

<フレームホールドクランプ>



ATS-1801  
フレームホールドクランプ(シングルタイプ)



ATS-1802  
フレームホールドクランプ(ダブルタイプ)

A

B

C

D

E

F

G

H

I

J

K

L

M

N

O

P

Q

R



セレット ナジャコンピュータ車両計測器

- 計測精度を追求したコンピュータ計測器「ナジャ」は計測精度に対する自信の証として損傷度合いを0.1mm単位で表示します。
- ナジャの計測データはファイル出力ができるので修理見積書に添付して活用できます。
- 入庫時の車両損傷状況の正確な情報提供と完成時の計測結果の提供、それが新しい時代のボディリペア「見える修復」です。



セット構成

型式	品名	NA-3101	NA-3076	NA-3051	GR97-0040	9105-063
NA-3000J-C	ナジャシステムセット	△	△	△	△	△
NA-3000J-CLM	ナジャシステムセット ミドルガゼール仕様	△	○	△	△	△

○: 標準付属品 △: オプション

<p>NA-3101 ガゼール(ハイタイプ)</p>	<p>NA-3076 ミドルガゼール(標準タイプ)</p>	<p>NA-3051 ローガゼール</p>
<p>GR97-0040 ナジャ用シルクランプ</p>	<p>9105-063 パネルホルディングキット</p>	



## スーパーフロアシステム (NEXTフレーム修正装置)

スーパーフロアシステムは、スーパーステージ・スーパーフロアーレール・スーパープルタワーなどの組合せで設備をフルに稼働し、フレーム修正作業から塗装・仕上げ作業まで限られた工場内スペースを最大限有効活用することができます。

スーパーフロアシステムを導入することにより、工場の快適な作業環境、作業効率・収益性のアップを図ることができます。

必要に応じてリフトに素早く固定、ポストをセットアップしパワフルな引き作業。修正作業以外の場合には、障害物のないフラットなフロアーが出現、さまざまな作業に工場内のスペースを有効活用することができます。



### ●SS-1000スーパーステージ



### ●NA-10000スーパーフロアーレール

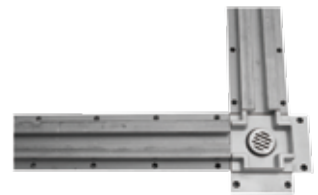

排水対策もコーナージョイントで万全です。

強靭なアルミ合金製のレールは、錆の発錆もなく軽量のため、施工コストも鉄骨溶接仕上げに比べて安く、工期も短時間で済ませることができます。

### クイックスタンド

スーパーステージは固定したまま車輦を上下させることができ、クイックスタンドを使用することにより、タイヤをフロアに接地したまま素早く固定することができます。

型 式	SS-1000	数 量
セット内容	電動スーパーリフト JG-200	1
	スーパーステージスタンド	4
	ステージ固定レール(埋込)	4
	グリップレールアンカー	8
	ステージ用キー	8
	アンカーボルト(M16)	48

### 電動スーパーリフト

型 式	JG-200
能 力	kg 3,000
揚 程	mm 870
安全装置	エアロック機構
モーター	V kW 三相 AC200 1.5
エア圧	MPa 0.4~0.6
本体寸法	mm 1,700L×855W×130H
本体重量	kg 600

型 式	NA-10000	数 量	
セット内容	NA-4000	4,000mmレール	4
	NA-3000	3,000mmレール	2
	NA-1500	1,500mmレール	4
	NA-4003	コーナー用レール	2
	NA-1010	コーナージョイント	4
	NA-1012	パイプホルダー	4
	NA-1009	レール連結用鉄板ジョイント	2
		アンカーボルト	412

\*品番(数字)の後ろにCが付くと床置型になります。例)NA-1010C

# フロア修正システム



ST-100

型 式	ST-100/ST-102	
仕 様	床置型/埋設型	
固定ポイント	8点クランプ	
レイアウト枠 mm	1,900W×2,200D	
最大地上高 mm	400	
セ ッ ト 内 容	床置型/埋設型固定レール	4
	角スタンド	4
	角シャフトキー・丸シャフトキー	各4
	C-610 アンカーボルト/埋設用ボルト	32
	アンダーボディクランプ	4
	スペーサーキー(埋設型は除く)	1
	スタンドケース	4
	クイックスタンド	4
ニューステージ用ロックキー	8	

ステージST-100(固定装置)を中心としたシステムを、ユーザーのニーズに従い組み合わせが可能です。小ダメージから大ダメージまでユーザーの変わりゆくニーズに合わせてバージョンアップもできます。オプションも豊富であらゆる車種を賄うことができます。



ステージST-100は独自のシャフト形状でセットとロックの両方が同時にできます！  
驚きの速さで車両固定を実現！

### 簡単 3ステップ



①角シャフトを手前に引く

②クランプをフリーにして車両を固定

③角シャフトを叩き込む

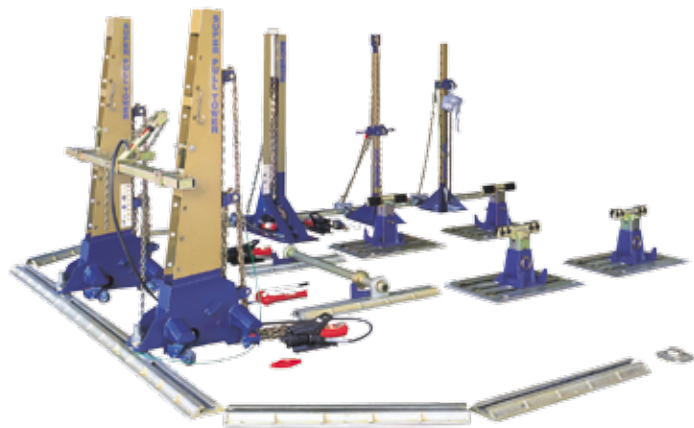

## NEXT フレーム修正機構成品



APX-10UT

## SP-1700スーパーブルタワー

型 式	SP-1700A/SP-1700B		
仕 様 / 能 力 ton	レール床置型/レール埋設型 10		
プルポイント mm	最高点: 1,700 最低点: 100		
本 体 寸 法 mm	420W×620D×1,720H		
本 体 重 量 kg	100		
セ ッ ト 内 容	SP-1700	スーパーブルタワー本体	1
	SPP-20/-30	固定用金具(埋設/床置)	1
	HM952840	4.0m フック無しチェーン(9.5mm線径)	1
	HM952825	2.5m フック無しチェーン(9.5mm線径)	1
	SW-150	セーフティーワイヤー	1
	NK-5008A	オートチェーンフックA	2

\*スーパーブルタワーはレールにて直接固定のみ可能です。  
アンカーボット、アンカープレート等チェーン張り固定は、タワー転倒など重大事故につながります。

## APX-10UT 10t 油圧ユニットセット

型 式	APX-10T
品 名	油圧ポンプ
最 大 圧 力 MPa	68
吐 出 油 量 ml	1,250(無負荷時)
本 体 寸 法 mm	128W×258D×205H
本 体 重 量 kg	7.3

型 式	RCX-150
品 名	10tラム
能 力 ton	10
ス ト ロ ー ク mm	153
全 長 mm	300~453
本 体 重 量 kg	5

**NEXT フレーム修正機構成品**



NR-1600



NR-1590-4T



NR-1590 SN/SH



NR-1400

**NR-1600 10t タワーポストセット**

型 式	NR-1600		
能 力 ton	10		
ブルポイント mm	最高点：1,600 最低点：350		
本体寸法 mm	400W×940D×1,700H		
本体重量 kg	70		
セット内容	NR-1600	タワーポスト本体	1
	NK-140	ハンディリンク	1
	NK-5008A	オートチェーンフックA	2
	SW-150	セーフティワイヤー	1
	HM952825	2.5m チェーン(9.5mm線径)	1
	HM952830	3.0m チェーン(9.5mm線径)	1

**NR-1590-4TS スーパーサブタワーセット**

型 式	NR-1590-4T		
能 力 ton	10		
ブルポイント mm	最高点：1,500 最低点：330		
本体寸法 mm	320W×540D×1,590H		
本体重量 kg	35		
セット内容	NR-1590-4T	タワーポスト本体	1
	NK-140	ハンディリンク	1
	NK-5008A	オートチェーンフックA	1
	HM802420	2.0m チェーン(8.0mm線径)	1
	HM802435	3.0m チェーン(8.0mm線径)	1
	SW-150	セーフティワイヤー	1

**NR-1590-4TS-1の油圧**

型 式	油圧ユニットの内訳	
HP-4PR	手動ポンプユニット	1

**NR-1590-4TSAの油圧**

型 式	油圧ユニットの内訳	
APX-10T	10t エアーポンプ	1
HP-4-3	4t ラム	1

**NR-1590SN 1.5t レバーブロックタワーセット(ナロックレバー仕様)**

型 式	NR-1590SN		
能 力 ton	1.5		
ブルポイント mm	最高点：1,500 最低点：330		
本体寸法 mm	380W×560D×1,590H		
本体重量 kg	22		
セット内容	NR-1511	ハンドタワー本体	1
	NLB-1.5	ナロックレバー 1.5t	1
	HM802820	2.0m チェーン(8.0mm線径) (フック付)	1
	SW-150	セーフティワイヤー	1

**NR-1590SH 1.5t レバーブロックタワーセット(ヒッパラー仕様)**

型 式	NR-1590SH		
能 力 ton	1.5		
ブルポイント mm	最高点：1,500 最低点：330		
本体寸法 mm	380W×560D×1,590H		
本体重量 kg	35		
セット内容	NR-1511	ハンドタワー本体	1
	LA-1.5	ヒッパラー 1.5t	1
	HM802820	2.0m チェーン(8.0mm線径) (フック付)	1
	SW-150	セーフティワイヤー	1

**NR-1400SN 1.0t レバーブロックタワーセット(ナロックレバー仕様)**

型 式	NR-1400		
能 力 ton	10		
ブルポイント mm	最高点：1,500 最低点：330		
本体寸法 mm	300W×500D×1,690H		
本体重量 kg	35		
セット内容	NR-1400	簡易ハンドタワー本体	1
	NLB-1.0	ナロックレバー 1.0t	1
	HM631920	2.0m チェーン(6.2mm線径)	1
	SW-150	セーフティワイヤー	1



**NEXT フレーム修正機構成品**

サイドクランプシリーズ



NK-5884A



NK-5884B



NK-5884C



NK-5884D

フレームクランプシリーズ



NK-5830A



NK-5840B



NK-5861B

アングルクランプシリーズ



NK-5850C



NK-5860

コンパクトクランプシリーズ

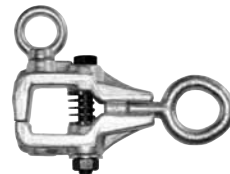

NK-125



NK-130



NK-5830A



NK-6300

ジャンボクランプシリーズ

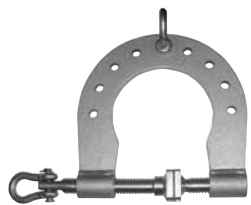

NK-105



NK-115

ワンタッチクランプシリーズ



NK-6000



NK-6100



NK-6200

A

B

C

D

E

F

G

H

I

J

K

L

M

N

O

P

Q

R



フロアジグ



サイドシル固定が不可能なボディーを持つワンボックスカーやフレーム車、更にロッカーパネルにサイドシルを持たない車両は増える傾向にあります。これらの車両に柔軟に対応できるフロアジグはフレーム修正において欠かせなくなっています。ステージシステムをはじめ様々なフレーム修正装置にもドッキングいたします。基本的に足回りの脱着無しで固定できますので、クイックにセットアップが可能です。



●FJ-120スタンダードセット



●FJ-210 デラックスセット



●FJ-310 カスタムセット

	4点固定セット	6点固定セット	8点固定セット
ステージ対応	FJ-120 スタンダードセット	FJ-210 デラックスセット	FJ-310 カスタムセット
他社対応	AFJ-602 スタンダードセット	AFJ-612 デラックスセット	AFJ-621 カスタムセット
備考	ロアアーム 4点固定セット	ロアアーム 4点、フレーム 2点 合計 6点固定セット	ロアアーム 4点、フレーム 4点 合計 8点固定セット
	ジグ固定の入門セット。 中損以下の修理に対応。 ロアアームポイントまで損傷した車は不可能。	ジグ固定の定番セット。 中損レベルを効率よく修正。	8点固定の為あらゆる固定ポイントが 選択でき、中損以上のフレーム修正を効 率よく修正。

## フロアージグ

## オプション



ブレード



41Lカラー



シャフトクランプ



ボルトクランプC型



ブレードブロック



16Lカラー



ボルトクランプ用リングカラーセット

## モバイルリフト

- モバイルリフトは、可動式の4輪キャスターでリフト単体はもちろん、車両をリフトアップした状態でも移動できます。
- エアー駆動式ですので、塗装ブース内での使用も、ガソリンスタンド等の耐火性能を求められる場所での使用も問題ありません。
- マルチキャスターは可動式で、通常作業時はボタン一つで収納でき、安定したリフトアップができます。



型 式	MBL-100
リフト能力 kg	2,500
最高高さ mm	820
駆動方式	エアーオイル駆動
エアー圧 MPa	0.4~0.7
使用オイル	油圧作動油 (ISO VG46)
オイル容量 L	5
本体寸法 mm	2,250L×1,100W×115H
本体重量 kg	285

ヨサム大型車用フレーム修正システム

A  
B  
C  
D  
E  
F  
G  
H  
I  
J  
K  
L  
M  
N  
O  
P  
Q  
R



- 長さ24メートル、重量60tonまでのトラック・トレーラーなどのフレームを修正するヨーロッパでは最も多く設置されているシステムです。
- 圧縮/引っ張りトロリーは専用ビームと組合せて使用され、アクセサリーの殆どがアルミなので装置が軽く扱いが非常に楽です。

型 式	SR-SSL-20-BN-A
レーザー計測装置	付
シリンダー能力	10t-6本、20t-6本、40t-1本
油圧プレストロリー	垂直水平修正用 3台
I ビーム (別 途) mm	12,000L×4,500W (250×125×10t)

横方向への曲り(横曲り)



垂直方向の曲り(縦曲り)



ねじれ



対角的な変位(変曲り)



## ヨサム大型車用フレーム修正システム

## A フレームプレス新セット 計測セット付き

型 式	セット内容		
SR-SSL-20-BN-A	SR-SSL-20-BN	フレームプレス新セット	1
	AWF-BNZ-A	レーザー計測セット新セット	1

## B フレームプレス新セット

型 式	セット内容		
SR-SSL-20-BN	JO-20AL	プレストロリー (アルミ製)	3
	JOHA10	油圧キット 10t	1
	JO850K	ジャッキスタンド 10t 2ヶ組	1
	JO2480K	ジャッキスタンド 20t 2ヶ組	1
	H1039	ハイドロリック 4ウェイポンプ	1
	JOSA2	ベーシックセット	1
	JO2030K	フレームフックセット	1
	JOTD-30B	30t アンカリングセット	1
	JOHA20	アタッチメントセット 20t	1
	SR31K	Cクランプセット 10t	1
	JO-1289S	Cクランプショート 10t	1
	JO1320K	Cクランプセット 20t	1
	JO1876K	フランジツールセット	1
	SR90K	マウンティングボード	1

## C フレームプレスベーシックセット

型 式	セット内容		
SR-SSL-20-BN-A	JO-20AL	プレストロリー (アルミ製)	1
	JO-21AL	カウンターステートロリー	2
	JOHA10	油圧キット 10t	1
	JO2480K	ジャッキスタンド 20t 2ヶ組	1
	H1039	ハイドロリック 4ウェイポンプ	1
	JOSA2	ベーシックセット	1
	SR31K	Cクランプセット 10t	1
	AWF-4D-BN	レーザー計測セット基本セット	1

## D レーザー計測セット新セット

型 式	セット内容
AWF-BNZ-A	23品目+トロリー

## E レーザー計測セット基本セット

型 式	セット内容
AWF-4D-BN	12品目+トロリー

## インダクションヒーター (フレーム修正用加熱装置)



## 大型車用インダクションヒーター

型 式	JH1500
最大出力 kW	13
周波数 Hz	50/60
電 源 V A	三相 AC200 63
連続使用時間 分	60
ケーブル長さ m	6
冷 却 装 置	30%プロピレングリコール+冷却水
冷却タンク L	40
本体寸法 mm	973W×663D×1,168H
本体重量 kg	175

## 小型用インダクションヒーター

型 式	6650BJ
最大出力 W	1,500
周波数 Hz	50/60
電 源 V A	AC100 15
本体寸法 mm	235W×356D×207H
本体重量 kg	12
標準付属品	フットスイッチ ボルト用インダクター ボディ(モール)用インダクター ガラス用インダクター 局部加熱(ボルト、パネル)用インダクター





BLACKHAWK PORTO-POWER

# ブラックホーク ポートパワー (4トンセット)

AZ-1L



AZ-3L



型式	備考
AZ-1L	4t スタANDARDセット

型式	備考
AZ-3L	4t マスターセット

商品番号	品名	AZ-1L	AZ-2L	AL-3L
SA-50	4トン油圧ユニット(手動ポンプ)	1	1	1
AZ-1002	75mmロックオンチューブ	1	2	2
AZ-1003	125mmロックオンチューブ	1	1	1
AZ-1004	250mmロックオンチューブ	1	1	1
AZ-1007	450mmロックオンチューブ	1	2	2
AZ-1006	600mmロックオンチューブ	1	1	2
AZ-1050	ロックオンチューブコネクター	2	3	3
AZ-1051	ロックオンチューブ(オス)アダプター	1	2	3
AZ-1052	ロックオンチューブ(メス)アダプター	1	1	2
AZ-1200	ラバーフェースベース	1	1	1
AZ-1308	クランプヘッド			1
AZ-1651	メタルケース	1	1	1
AZ-1900	バンタムロックピン	4	5	6
AZ-364	プルラムコネクター			1
Z-530	スプレッダーブランジャートウ	1	1	1
Z-531	125mmエキステンションチューブ	1	1	1
Z-532	90° V型ベース	1	1	1
Z-539	フレクスヘッド	1	1	1
Z-545	ショートコネクター	1	1	1
Z-629	ウェッジヘッド	1	1	1
Z-1034	ラムトウ(スプレッダー)	1	1	1
AZ-1040	ワイドアングルウェッジヘッド		1	1
RC-640	2トン引きラム			1
SA-6	ウェッジ(ZR-630付)		1	1
EK-233	45mmブルクランプ			2
EK-236	プルリング			2

\*他にエアポンプ・ロックオンチューブ仕様のA Z-200L・A Z-300L、エアポンプ・スレッドチューブ仕様のA Z-200T・A Z-300Tのセットもあります。



## ブラックホーク ポートパワー (4トンユニット)

### ●エア-油圧ポンプ付ユニット(4トン)

各種の4トンポートパワーセットに原動力として使用されます。作業能率を向上させる高圧油圧ユニットです。



型 式	組 合 せ
SA-40	S-202-2BH(ポンプ)+RC-540(ラム)+Z-864(ホース)

### ●手動ポンプユニット(4トン)

ハンドタイプの高圧ユニットです。



型 式	組 合 せ
SA-50	P-75(ポンプ)+RC-540(ラム)+Z-864(ホース)

### ●押ラム



型 式	能 力 ton	最短~最長 mm
RC-618	2	124~200
RC-540	4	247~374

使用ポンプ P-75、S-202

### ●引ラム



型 式	能 力 ton	最長~最短 mm
RC-640	2	360~233

使用ポンプ P-75、S-202

### ●スプレッドラム



型 式	開口寸法 mm	先端能力 ton
SA-10	300	1

スピードカブラー ZR-630付

### ●ウェッジラム



型 式	開口寸法 mm
SA-6	9~95

スピードカブラー ZR-630付

### ●手動ポンプ用オイル



型 式	容 量 L
LX-21Q	1

### ●AK-1バンタムプルキット

2トンの引き用小型のキットです。



### ●AK-2Lバンタムチューブキット

コネクター及びアダプターを全部そろえたデラックスな4トンバンタムロックオンチューブのキットです。

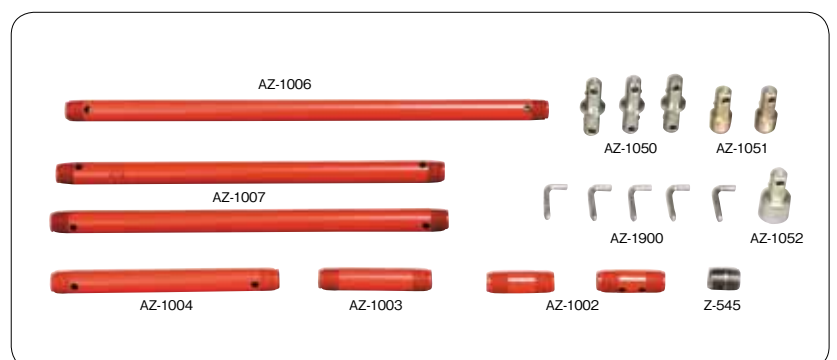

75mm-2本、125mm-1本、250mm-1本、450mm-2本、600mm-1本

ブラックホーク ポートパワー (4トンセット用アタッチメント)

ユニバーサルアタッチメント

型 式	品 名
Z-498	600mmエクステンションチューブ
Z-1044	450mm
Z-542	250mm
Z-541	125mm
Z-546	75mm
Z-544	チューブカプリング
Z-545	ショートコネクター
Z-530	スプレーダンプリンジャートウ
Z-531	セレーテッドサドル
Z-532	90° V型ベース
Z-533	フラットベース
Z-539	フレックスヘッド
Z-557	1.5mチェーンフック付
Z-558	チェーンプルプレート
Z-629	ウェッジヘッド
Z-650	スリップロックエクステンション
Z-1034	ラムトウ
AZ-1308	クランプヘッド
AZ-1200	ラバーフェースベース
AZ-1040	ワイドアングルウェッジヘッド

ロックオンアタッチメント

型 式	品 名
AZ-1006	600mm ロックオンエクステンションチューブ
AZ-1007	450mm
AZ-1004	250mm
AZ-1003	125mm
AZ-1002	75mm
AZ-1050	ロックオンチューブコネクター
AZ-1051	ロックオン(オス)アダプター
AZ-1052	ロックオン(メス)アダプター
AZ-1900	バンタムロックピン
AZ-1250	オフセットプルトウ
AZ-364	プルラムコネクター
EK-233	45mmプルクランプ
EK-236	プルリング

ラムとアタッチメントの基本的な組合せ

<押し作業>

<拡げ作業>

<締めつけ作業>

<引き作業>

<引伸し作業>

## ブラックホーク ポートパワー (5トンセット)

SS-1L



SS-2L



型式	備考
SS-1L	5t スタンダードセット

型式	備考
SS-2L	5t デラックスセット

品番	品名	SS-1L	SS-2L
P-75	手動ポンプ	1	1
RC-550	5トン SS ラム	1	1
Z-864	ホース	1	1
RC-618	ショート ラム		1
SA-6	ウェッジ ラム		1
Z-1034	ラムトウ	1	1
0050	プル クランプ		2
SSZ-03	3"SSエクステンションチューブ	1	2
SSZ-05	5"SSエクステンションチューブ	1	1
SSZ-10	10"SSエクステンションチューブ	1	1
SSZ-18	18"SSエクステンションチューブ	1	2
SSZ-23	23"SSエクステンションチューブ	1	1
SSZ-31	SS コネクター	1	1
SSZ-36	SS クランプフック		2
SSZ-37	SS セレテッド サドル	1	1
SSZ-38	SS 90° Vベース	1	1
SSZ-39	SS ウェッジヘッド	1	1
SSZ-41	SS ラバーフェイス フラットベース	1	1
SSZ-42	SS プランジャートウ	1	1
SSZ-44	SS フレックスヘッド	1	1
SSZ-346	SS チェーン プル カラー		1
Z-557	チェーン		2
SSZ-71	メタルケース		1
CASE-A	メタルケース	1	

ブラックホーク ポートパワー (10トンセット)

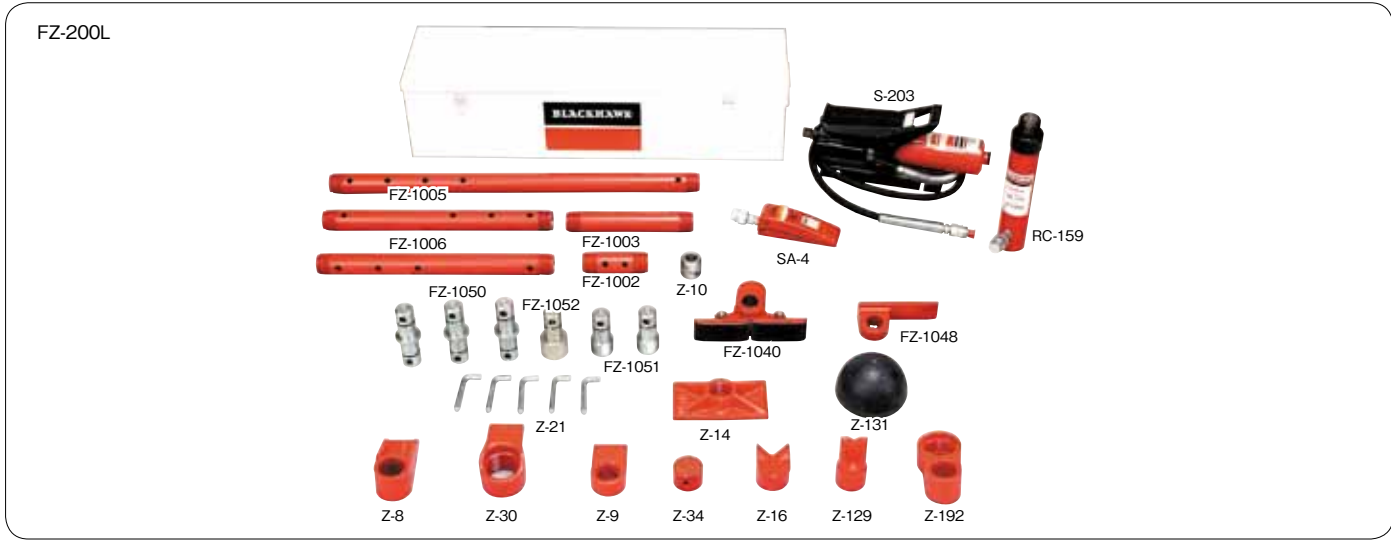

●スタンダードポートパワーセット

(押し、拡げ作業)

型 式	ポンプ型式	備 考
FZ-1L	P-76 手動ポンプ	ロックオンチューブ
FZ-1T		スレデッドチューブ
FZ-100L	S-202 エア-油圧ポンプ	ロックオンチューブ
FZ-100T		スレデッドチューブ

●デラックスポートパワーセット

(押し、締め、拡げ作業)

型 式	ポンプ型式	備 考
FZ-2L	P-76 手動ポンプ	ロックオンチューブ
FZ-2T		スレデッドチューブ
FZ-200L	S-202 エア-油圧ポンプ	ロックオンチューブ
FZ-200T		スレデッドチューブ

●マスターポートパワーセット

(押し、拡げ、締め、伸ばし作業)

型 式	ポンプ型式	備 考
FZ-3L	P-76 手動ポンプ	ロックオンチューブ
FZ-3T		スレデッドチューブ

●マスターポートパワーセット

(押し、拡げ、締め、伸ばし作業)

型 式	ポンプ型式	備 考
FZ-300L	S-202 エア-油圧ポンプ	ロックオンチューブ
FZ-300T		スレデッドチューブ

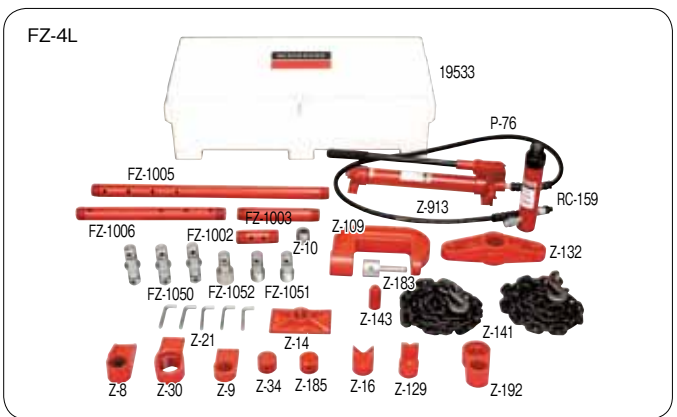

●ゼネラル修理セット(押し、引き、拡げ、締め、プレス作業)

大きな修理作業や自動車修理全般のためにデザインされたセットです。トラックのサービスセンターや農耕機修理業者には欠かせぬものです。

型 式	ポンプ型式	備 考
FZ-4L	P-76 手動ポンプ	ロックオンチューブ
FZ-4T	P-76	スレディッドチューブ
FZ-400L	S-202 エア-油圧ポンプ	ロックオンチューブ

\* FZ-400T(手動ポンプ、スレデッドチューブ)もあります。

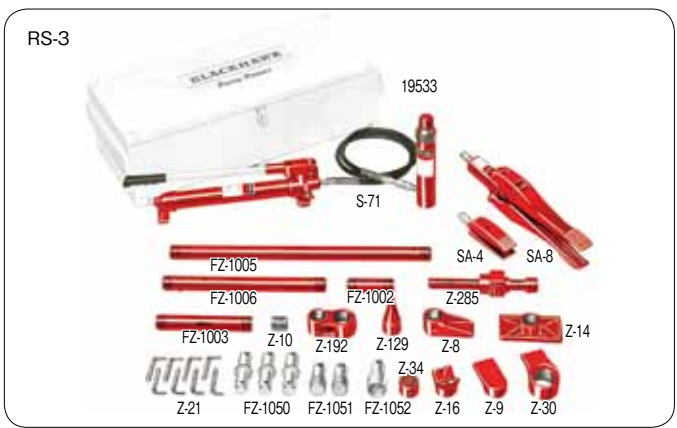

●救急セット(押し、拡げ、締め作業)

電車、トラック、バスや自動車の事故はもちろんのこと、台風や洪水の際の事故等にも使用できます。

型 式	ポンプ型式	備 考
RS-1	P-75 手動ポンプ 4ton	エクステンションチューブ
RS-2		ロックオンチューブ
RS-3	P-76 手動ポンプ 10ton	ロックオンチューブ

## ブラックホーク ポートパワー (10トンセット)

## 10トンセット内容明細

商品番号	品名	FZ-1L	FZ-2L	FZ-3L	FZ-4L	FZ-1T	FZ-2T	FZ-3T	FZ-4T	RS-3
Z-8	クランプエンドトウ		1	1	1		1	1	1	1
Z-9	スプレッダープランジャートウ	1	1	1	1	1	1	1	1	1
Z-10	ショートコネクター	1	1	1	1	1	1	1	1	1
Z-14	フラットベース	1	1	1	1	1	1	1	1	1
Z-16	90° V型ベース	1	1	1	1	1	1	1	1	1
Z-21	クランクトウロックピン	4	5	6	5		2	2	2	8
Z-24	750mmエクステンションチューブ					1	1	2	1	
Z-26	250mm 〃					1	1	1	1	
Z-27	125mm 〃					1	1	1	1	
Z-30	スプレッダーラムトウ	1	1	1	1	1	1	1	1	1
Z-34	セレットッドサドル	1	1	1	1	1	1	1	1	1
Z-36	チューブカプリング					2	1	3	2	
Z-50	75mmエクステンションチューブ					1	1	1		
Z-109	Cクランプ100~150mm				1				1	
Z-128	フレックスヘッド	1				1				
Z-129	ウェッジヘッド	1	1	1	1	1	1	1	1	1
Z-131	フレックスヘッド125mm		1	1			1	1		
Z-132	チェーンブルプレート				1				1	
Z-141	2mチェーンフック付				2				2	
Z-183	ブッシャーピン17mm				1				1	
Z-185	スムーズサドル				1				1	
Z-192	エクステンションチューブクランプヘッド		1	1	1		1	1	1	1
Z-285	スリッロックエクステンション			1				1		1
Z-1048	アジャスタブルトウ		1	1			1	1		
19533	木製ケース			1	1			1	1	1
FZ-1002	125mmエクステンションチューブ	1	1	1	1					1
FZ-1003	250mm 〃	1	1	1	1					1
FZ-1005	750mm 〃	1	1	2	1					1
FZ-1006	455mm 〃	1	1	2	1					1
FZ-1040	ワイドアングルウェッジヘッド		1	1			1	1		
FZ-1050	ロックオンチューブコネクター	3	3	3	3					3
FZ-1051	〃 (オス)アダプター	1	2	3	2					2
FZ-1052	〃 (メス) 〃	1	1	2	1					1
S-71	10トン油圧ユニット	1	1	1	1	1	1	1	1	1
SA-4	ウェッジラム		1	1			1	1		1
SA-8	スプレッダラム									1
EK-233	45mmワイドブルクランプ			2				2		
EK-234	ブルクランプヨーク			2				2		
Z-143	Cクランプアダプター				1				1	
Z-1045	18" エクステンションチューブ					1	2	2	1	



ブラックホーク ポートパワー (10トンユニット)

●エア油圧ポンプ付ユニット(10トン)



型 式	組 合 せ
S-203	S-202-2BH(ポンプ)+RC-159(ラム)+Z-913(ホース)
S-204	S-202-2BH(ポンプ)+RC-161(ラム)+Z-913(ホース)

●手動ポンプ付ユニット(10トン)



型 式	組 合 せ
S-71	P-76(ポンプ)+RC-159(ラム)+Z-913(ホース)
S-73	P-76(ポンプ)+RC-161(ラム)+Z-913(ホース)
S-48	P-76(ポンプ)+RC-78(ラム)+Z-913(ホース)

●手動ポンプ



型 式	能 力 MPa	適 用 ラ ム
P-76	68.6	RC-78 (10トン) RC-263(4トン)
		RC-159( 〃 ) RC-250(20トン)
		RC-161( 〃 ) RC-170(引4トン)
P-420	68.6	RC-250(20トン)

●ラム



型 式	能 力 ton	最 長 ~ 最 短 mm	備 考
RC-161	10	654 ~ 400	押
RC-159	10	451 ~ 298	押
RC-170	4	440 ~ 300	引

\*使用ポンプ P-76、P-420、P-460、S-202

## ブラックホーク ポートパワー (10トンユニット)

## ●ショート押ラム



型 式	能力 ton	最長～最短 mm
RC-78	10	174～117

## ●SA-4ウェッジラム



## ●SA-8スプレッドラム



型 式	能力 ton	開口寸法 mm
SA-4	1	9～95
SA-8	1	290

ZR-400スピードカブラー付

## ●ミゼットラム



型 式	能力 ton	最長～最短 mm
RC-263	4	57～41

## ●FK-1 ストレッチキット

自動締めつけになっている強力な4つのクランプがキットとなっています。引きの板金作業には理想的な工具です。

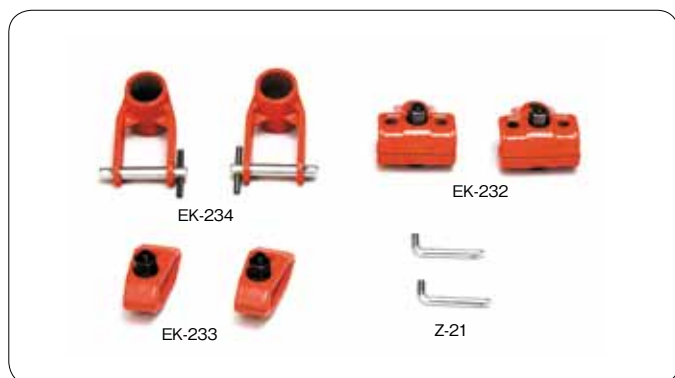

## ●FK-2L 10トンチューブキット

このロックオンチューブを使用することにより、仕事の手間が著しく省け、時間の節約となります。

125mm-1本、250mm-1本、450mm-2本、750mm-1本

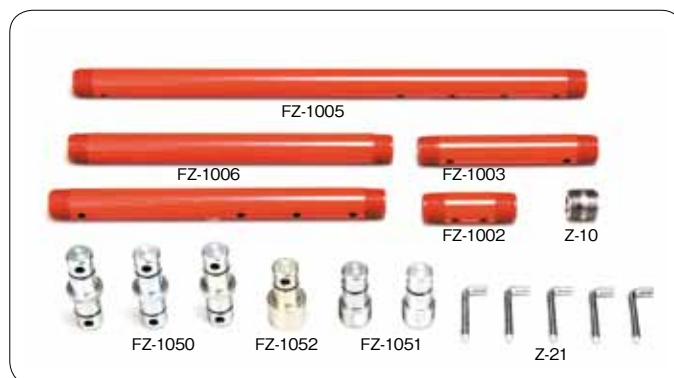

## ●高圧用ホース

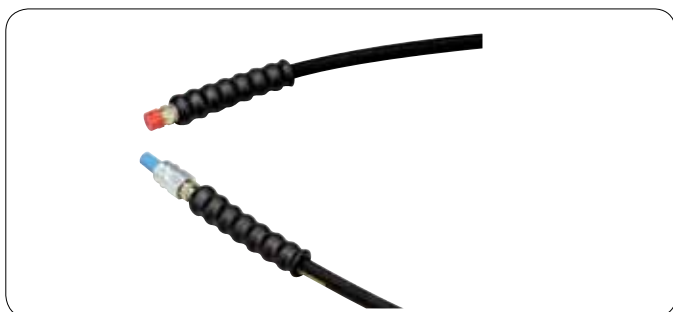

型 式	全長×径 mm	ネジ寸法 mm	付属カブラー	用 途
Z-624	1,800×6	6(18山)	—	4トン用 5トン用
Z-864	1,800×6		ZH-630	
Z-887	1,800×6		Z-630	
Z-909	1,800×9	9(18山)	—	10・20・50・ 100トン用
Z-913	1,800×9		ZH-604	
Z-914	1,600×9		Z-604	
Z-927	3,000×9		ZH-604	
Z-928	3,000×9		Z-604	

## ●エア油圧ポンプ



両手では他の作業をしながら、本器では引っぱり、ゆるめ、あるいは様子を見ながら調節できます。

型 式	S-202-2BH	
組 合 せ	S-202(ポンプ)+Z-913(1.8mホース)	
作 動 圧 力 MPa	0.42～0.83	
最 小 圧 力 MPa	0.27	
圧 力 比	95:1	
重 量 kg	約5.4	

ブラックホーク ポートパワー (10トンセット用アタッチメント)

ユニバーサルアタッチメント



型 式	品 名
Z-24	750mmエクステンションチューブ
Z-1045	450mm
Z-26	250mm
Z-27	125mm
Z-21	ロックピン
Z-10	ショートコネクター
Z-16	90° V型ベース
Z-5	チェンブルプレート
Z-8	クランプエンドトゥ
Z-9	スプレッダープランジャートゥ
Z-14	フラットベース
Z-30	スプレッダラムトゥ
Z-34	セレーテッドサドル
Z-36	チューブカプリング
Z-50	エクステンションチューブ75mm
Z-92	ダックビルスプレッダー
Z-109	Cクランプ100×150mm
Z-128	フレックスヘッド
Z-129	ウェッジヘッド
Z-131	フレックスヘッド125mm
Z-132	チェンブルプレート
Z-141	1.8mチェーンフック付
Z-143	Cクランプアダプター
Z-285	スリップロックエクステンション
Z-183	プッシャーピン17mm
Z-192	エクステンションチューブクランプヘッド
Z-185	スムーズサドル
Z-305	スプレッダトゥ
FZ-1040	ワイドアングルウェッジヘッド
Z-1048	アジャスタブルトゥ

ロックオンアタッチメント



型 式	品 名
FZ-1002	125mmエクステンションチューブ
FZ-1003	250mm
FZ-1006	450mm
FZ-1005	750mm
FZ-1050	ロックオンチューブコネクター
FZ-1051	〃 (オス)アダプター
FZ-1052	〃 (メス) 〃
FZ-1250	オフセットプルトゥ
EK-232	100mmプルクランプ
EK-233	45mmプルクランプ
EK-234	プルヨーク

## ブラックホーク ポートパワー (20トンセット)

いろいろなアタッチメントを組み合わせることにより、広範囲にご使用いただける20トンの力を持ったセットです。大きな機械類、トラック、農耕用機械やロードローラーなど、その他大きな力を要する修理には理想的なセットです。

TZ-20-2



### ●スタンダードポートパワーセット(押し作業)

使用ポンプユニット

P-77(手動ポンプ)+ RC-250(ラム)+ Z-913(ホース)

\*木製ケース付

### ●20トンセット内容明細

セット型式		TZ-20-2	TZ-21
商品番号	品名	スタンダードポートパワーセット	デラックスポートパワーセット
Z-238	チェンプレート		1
Z-239	250mmエキステンションチューブ	1	1
Z-278-2	20トンユニット	1(P-77ポンプ付)	1
Z-241	750mmエキステンションチューブ		1
Z-242	チューブカプリング	2	3
Z-243	ラムベース		1
Z-218	2.5mチェーンフック付		2
Z436	セレーデットサドル	2	2
Z-607	ブランジャーベース		1
Z-595	トゥリフト		1
Z-1041	75mmエキステンションチューブ	1	1
Z-1042	125mm	1	1
Z-1043	455mm	1	1
Z-669	チューブカプリング	1	1
Z-1046	ウェッジヘッド		1
Z-1047	V型ヘッド		1
19533	木製ケース		1

TZ-21



### ●デラックスポートパワーセット(押し、あげ、引き作業)

使用ポンプユニット

P-420(使用ポンプ)+ RC-250(ラム)+ Z-913(ホース)

## ブラックホーク ポートパワー (20トンユニット)

### ●手動ポンプ付ユニット(20トン)

損傷のはげしい車体のあらゆる修理と再生に使用されるポータブル20トン油圧ユニットです。



型 式	組合せ
S-278-2	P-77(手動ポンプ)+ RC-250(ラム)+ Z-913(ホース)

\*10トンラムにも使用できます。

### ●押ラム



型 式	能 力 t	最短~最長 mm
RC-250	20	287~415
RC-240JE	20	401~611



BODY REPAIR SERVICE TOOL

内張はずしツール



型式	品名	全長 mm
APU-S	内張はずし 小	162
APU-B	内張はずし 大	201

WINDOW REMOVER SYSTEM & ACCESSARY

ガラス取外しシステム&ボディアクセサリツール



- 万能タイプで、ウレタン接着式もウインドモール式も可能です。
- コントロールアームで、車の塗装及びボディを傷つけません。
- 強力エアーツールで軽作業処理ができます。
- 車体のモール及びネームプレートも楽に取り外せます。

セット型式	品名
BTB-30	ガラス取外し工具セット 吸盤付 ケース入り

BTB-30 セット明細一覧表

型式	品名	数量
WK-1	替刃 エキストラロングフラット	1
WK-3	替刃 ベントタイプ	1
WK-4RSC	替刃 ベントカーブ(鋸刃付)	1
WK-4Z	替刃 Zタイプ	1
WK-5SC	替刃 トリムタイプ(鋸刃付)	1
WK-6M	替刃 スクレーパータイプ	1
WK-24ZSC	替刃 Zタイプカーブ(鋸刃付)	1
WK-24ZRSC	替刃 Zタイプリバースカーブ(鋸刃付)	1
WK-24	替刃 ベントカーブタイプ	1
WK-27S	替刃 コールドナイフ19mm(左用)	1
WK-28M	替刃 コールドナイフ25mm(右用)	1
WK-27RM	替刃 コールドナイフリバースタイプ25mm(左用)	1
WK-28RS	替刃 コールドナイフリバースタイプ19mm(右用)	1
WK-11A-W	刃深さコントロールアーム	1
WK-11B-W5	刃深さコントロールアーム	1

型式	品名	数量
WK-11C-W	刃深さコントロールアーム	1
WK-11D-W5	刃深さコントロールアーム	1
WK-11E-W	刃深さコントロールアーム	1
WK-11F-W	刃深さコントロールアーム	1
WK-10HD	強力エアーツール	1
WK-7	ハンドル(小)	1
WK-7L	ハンドル(大)	1
WK-8	替刃研磨砥石	1
WK-9	スプレーボトル	1
WK-11VEL	ガラスプロテクター	1
WK-20	プラスチックヘラ	1
WK-GA	オイラー(WA-1)	1
	締め付けドライバー(WA-2)	1
9602-CM	吸盤	2
No.5060	収納箱	1

## イーグルパンチャー



■段付け作業



■穴あけ作業



板金作業の穴あけ、段付け作業が1台でできます。エア式のため連続作業も疲れません。

型 式	能 力 mm	エア圧 MPa	全 長 mm	本体重量 kg
EP-10N	軟鋼板 1.0 打抜穴径 5φ	0.65	245	1.3

## スポットツール (スポットはがし専用エアドリル)



型 式	無負荷回転数 rpm	全 長 mm	セット内容
TH-902DX	1,200	300	専用ドリル(8mm) 5本 ホーレンチ(大) 1本 ホーレンチ(小) 1本 専用ケース

## スポットカッター



DR-21590



MH-65G



MH-85G



SSC-82A



SSC-82VHA



SSC-82VA

ボディのスポット部切離し専用のカッターです。従来のドリルのように下板には穴があきませんので大変便利です。

型 式	セット内容	備 考
DR-21590	10mmスポットカッター 1個 替刃10個 替針2本	
SSC-82A	8.2mm 全長 80mm	従来鋼板用
SSC-82HVA	8.2mm 全長 80mm	超高張力鋼板用
SSC-82VA	8.2mm 全長 80mm	高張力鋼板用
MH-65G	6.5mm 替刃 5個 シャンク 1本(全長50mm)	2枚刃
MH-85G	8.2mm 替刃 5個 シャンク 1本(全長50mm)	2枚刃
MH-65GQ	6.5mm 替刃 5個 シャンク 1本(全長50mm)	4枚刃
MH-85GQ	8.2mm 替刃 5個 シャンク 1本(全長50mm)	4枚刃

型 式	仕 様	数 量	全長 mm
C-15VR	6.5mmスーパーコバルトVR材	12	80
C-15VR-1	6.5mmスーパーコバルトVR材	1	80
C-17VR	8.2mmスーパーコバルトVR材	12	80
C-17VR-1	8.2mmスーパーコバルトVR材	1	80
C-17VRL	8.2mmスーパーコバルトVR材	12	150
C-20VR	10.0mmスーパーコバルトVR材	12	80
C-20VR-1	10.0mmスーパーコバルトVR材	1	80
RC-30N	8.0mmスーパーコバルトVR材	12	39
RC-30N-1	8.0mmスーパーコバルトVR材	1	39
SC-2.0	2.0mmスーパーコバルトVR材	12	60
SC-2.0-1	2.0mmスーパーコバルトVR材	1	60



C-15VR



C-20VR

VICE LOCKING PLIER

バイスクランプ

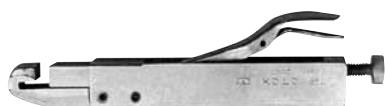

KC-190D



KC-190DW



KC-190T



KC-190DS

型式	能力 mm	全長 mm	本体重量 g	用途
KC-190D	0~25	190	350	ドアバイス—ドアを締めて隙間合せができる
KC-190T	0~25	200	380	トランクバイス—トランクを締めて隙間合せができる
KC-190DW	0~25	210	420	溶接用ウエルディングバイス—クランプした爪の間からスポット溶接可能
KC-190DS	0~25	195	440	ステップバイス—幅広いロックができる。ステップ等に最適

CLAMPLESS BODY PULLER

クランプレスボディプーラー



クランプとは異なり、ネジ穴や取付け穴を利用できるため、セットが早く、場所を選ばず効率良い引き作業ができます。

型式	セット内容
CL400	フレーム1、シャックル2、サイドフック2、リングフック6、ジョイントボルト10、丸型プレート8、平型プレート10

C CLAMP

シャコ万力



CV-100

型式	開き寸法 mm	本体重量 g	型式	開き寸法 mm	本体重量 g
CV-25	25	220	CV-125	125	1,600
CV-50	50	320	CV-150	150	2,100
CV-75	75	550	CV-200	200	3,500
CV-100	100	1,280			

バイスグリップレンチ



130WR



200R



460R



175R



225R



150LN



175CR



150R

型 式	長 さ mm	備 考
130WR	137	曲線 あご(カッター付)
175WR	177	曲線 あご(カッター付)
250WR	216	曲線 あご(カッター付)
175CR	177	曲線 あご(カッター無)
250CR	225	曲線 あご(カッター無)
175R	177	直線 あご
250R	215	直線 あご

型 式	長 さ mm	備 考
225R	228	溶接用クランプ
200R	196	板金用ツール
150R	165	Cクランプアゴ寸法 47×38mm
280R	266	Cクランプアゴ寸法 95×76mm
460R	446	Cクランプアゴ寸法 100×246mm
150LN	165	ロングノーズ
225LN	216	ロングノーズ

ヘビーデューティボディプーラー



HBP-550

型 式	適 用	本体全長 mm	本体重量 kg	ハンマー寸法 mm	ハンマー重量 kg
HBP-110	小型	390	1.9	50×110	0.7
HBP-220	標準型	520	2	57×119	2
HBP-330	大型	630	3.2	75×165	3.2
HBP-440		900	5	90×200	5

ボード付

型 式	セット内容
HBP-550	HBP-110、HBP-220、HBP-330を全部セット

保護メガネ(ノートン180)



板金、溶接作業時に生じる熱熔融金属飛沫粉塵などから作業者の眼を守るための保護メガネです。

型 式	カラー	材 質	特 徴
1800	クリア	ポリカーボネート	紫外線遮光 99.9%以上



METAL CUTTING SNIPS

板金はさみ



MS-260R

型 式	全 長 mm	切断能力 (厚さ) mm	本体重量 kg	備 考
MS-260R	255	1.2	0.4	左方向切断用
MS-260L	255	1.2	0.4	右方向切断用
MS-260S	260	1.2	0.4	直方向切断用

TINNER'S SHEARS

金切はさみ



直刃



柳刃



エグリ刃

型 式			全 長 mm
直 刃	柳 刃	エグリ刃	
210ST	210C	210SS	210
240ST	240C	240SS	240
270ST	270C	270SS	270
300ST	300C	300SS	300

HACKSAW FRAME & HACKSAW HOLDER

ハクソーフレーム&ハンドソー



V-12



DR-71203E

ハクソーフレーム

型 式	使用のこ刃範囲 mm	のこ刃幅 mm
V-12	250~300	—
DR-71203E	—	13

V-12用替刃

型 式	長 さ mm	備 考
N-1024	250	Nachi製
N-1224	300	

DR-71203E用替刃

型 式	長 さ mm	備 考
DR-71213	300	独ローテンバーガー製

# フェンダー工具セット



比較的多く使用されるフェンダー工具および当盤をセットしました。

型 式	セット内容	ケース寸法	本体重量 (ケース含) kg
TF-50A	BD-4、9、15、31 当盤 BS-33 カーブフラットスプーン BS-35 フランジツール BH-252 バンピングハンマー BH-172 ナラシハンマー 横型 BH-176 ナラシハンマー 縦型 272 ゴムハンマー (中)	370W×215D×90H	9.25

# フェンダー工具

## <当盤>

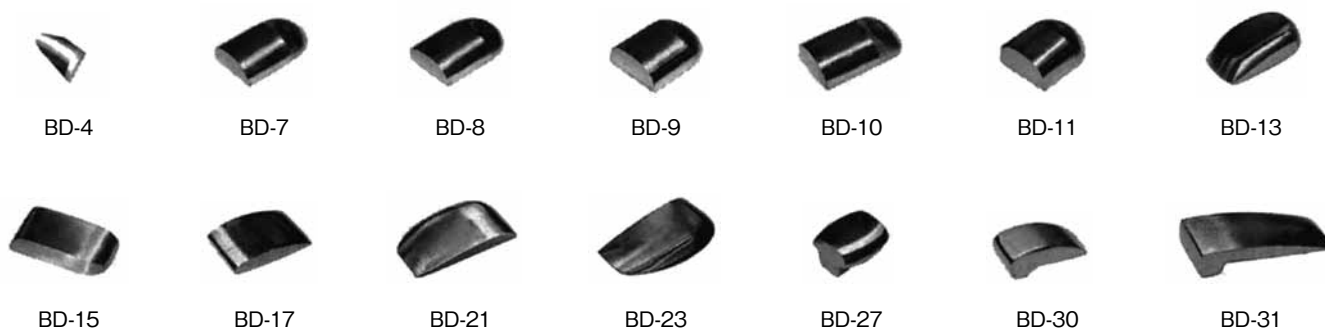

## <板金ハンマー>



型 式	タイプ	ヘッド 寸 法 mm	型 式	タイプ	ヘッド 寸 法 mm
BH-131	ナラシ (ショート)	39	BH-192	縦型ブリキヤ	17
BH-132		41	BH-241	縦型 板金荒出し	35
BH-151	ナラシ (ロング)	25	BH-242		38
BH-152		39	BH-243		40
BH-171	横型 ナラシ	26	BH-186	ピン ハンマー	33
BH-172		30	BH-187		30
BH-173		32	BH-202	横型ブリキヤ	19
BH-174		35	BH-251	洋式 ハンマー	35
BH-231	横型 板金荒出し	33	BH-252		35
BH-232		35			
BH-233		40			
BH-176	縦型 ナラシ	27			
BH-177		32			
BH-181	ヤスリ目 ナラシ	26			
BH-182		30			
BH-183		32			

HAND RIVETTER  
**ハンドリベッター**



型 式	HR-002D
備 考	L型
リベット径使用範囲 φmm	2.4、3.2、4.0、4.8
全 長 mm	273
本 体 重 量 g	500

HAND RIVETTER TOOL KIT  
**ハンドリベッターツールキット**



型 式	HR-102D
リベッター	HR-002D 1個
ブラインドリベット	NSA4-2 100本 NSA5-2 100本 NSA4-3 100本 NSA5-4 50本

AIR RIVETTER  
**エアーリベッター**



型 式	AR-011M	R1A1	R1A2
エアー圧 MPa	0.49~0.59		
リベット径使用範囲 φmm	2.4、3.2、4.0、4.8	4.8、6.4	
本 体 重 量 kg	1.5	1.09	1.74

RATCHET RIVET GUN  
**ラチェットリベットガン**



型 式	全 長 mm	リベット径使用範囲 φmm
RG-95	230	ノーズピース2.4、3.2、4.0、4.8mm ノーズピース締付用スパナ 6mm

BLIND RIVET  
**ブラインドリベット**

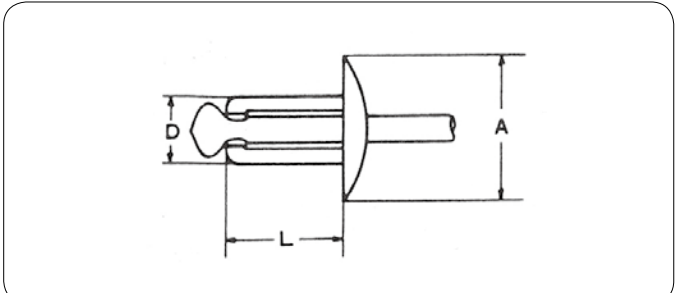

型 式	D×L×A寸法 mm
NSA3-2	2.4×5.6×4.8
NSA4-1	3.2×4.8×6.4
NSA4-2	3.2×6.5×6.4
NSA4-3	3.2×8.2×6.4
NSA4-4	3.2×9.9×6.4

型 式	D×L×A寸法 mm
NSA5-2	4.0×7.2×8.0
NSA5-4	4.0×10.5×8.0
NSA6-2	4.8×7.6×9.6
NSA6-4	4.8×11.0×9.6
NSA6-6	4.8×14.5×9.6

1,000本箱入り

## 溶接用ヘルメット



型 式	EB-300BW	EB-300BB	EB-300BR
カ ラ ー	シルバー	ブラック	レッド
使 用 用 途	IG/MIG/MAG溶接ノングスワイヤー、アーク溶接		
視 界 領 域 mm	横100×高さ820		
遮 光 速 度 秒	1/30000		
電 源	ソーラー電池+リチウム電池×2		
付 属 品	外側カバープレート 3個 内側カバープレート 3個 予備リチウム電池 2個 キャリーバッグ		

## 溶接リール



型 式	仕 様
SSR-10WS	内径4.7、ツインホース10m、カプラー付
SSR-20WS	内径4.7、ツインホース20m、カプラー付
SDR-00	ドラム only
SDR-2215	22mm <sup>2</sup> ×15m 300A ホルダー付
SDR-2220	22mm <sup>2</sup> ×20m 300A ホルダー付
SDR-3815	38mm <sup>2</sup> ×15m 300A ホルダー付
SDR-3820	38mm <sup>2</sup> ×20m 300A ホルダー付
SDR-2215A	22mm <sup>2</sup> ×15m 300A ホルダー /アースクリップ付
SDR-2220A	22mm <sup>2</sup> ×20m 300A ホルダー /アースクリップ付
SDR-3815A	38mm <sup>2</sup> ×15m 300A ホルダー /アースクリップ付
SDR-3820A	38mm <sup>2</sup> ×20m 300A ホルダー /アースクリップ付

## ガス溶接器セット



型 式	セット内容	
GS-10-A	CR-5S 酵素調整器、CR-5 アセチレン調整器 WTV-1, 3 ガス溶接器、CT-1 ガス切断器	WTV-1 ガス溶接器、CH-210N 酵素用ゴムホース(10m) ARH-10N アセチレン用ゴムホース(10m) WL-1 溶接用ライター、WG-1 溶接用メガネ HB-10 ホースバンド(4個)、BKC-10 ボンベ開閉コック CN-8 火口掃除針(8本)、LOG-5 作業用革手袋 FA210-A 逆火防止器(アセチレン)
GS-10S-A	EO-1 酵素調整器、EA-1 アセチレン調整器 CT-101K ガス切断器	

\*関西式ガス溶接セットもあります。(GS-10-FA、GS-10S-FA)



スポルド・マックス (スポット溶接機)



<SW-3700>

- 移動に便利な携帯型スポット溶接機でパネルの引出し、ひずみの修正、あて継ぎ(パッチワーク)がきれいにできます。
- 手元スイッチにより作業性がよく、電子制御でスムーズな調整が可能です。

<SW-5200>

- 2スピードノッチングタイマーによりパッチワークが速く、仕上がりがきれいです。
- 片面スポット溶接、しばり、スタッド等が電流調整により簡単にできます。

型 式	SW-3700	SW-5200
電 源 V	単相 AC200	単相 AC200~220
定 格 入 力 kVA	5.8	13
二 次 電 流 A	4,000	4,600
本 体 寸 法 mm	270W×280D×392H	365W×260D×790H
本 体 重 量 kg	21	43
標 準 付 属 品	片面スポット用チップ ワッシャー用スタッドビット シボリビット スリーブカーボン スタッドワッシャー スライドハンマー ワッシャーフック	片面スポット用チップ 溶植チップ、シボリビット フラットアース カーボンロッド スタッドワッシャー アースクリップ スライドハンマー ワッシャーフック ローリングスポットチップ L型レンチ



<SW-CZ200>

- 高張力鋼板、鉄鋼板、アルミパネルに対応可能です。
- コンデンサスタッドと絞り(ローラー)の1台2役。
- コンデンサスタッドの出力電圧は、無段階制御できます。

<SW-CZ100>

- 高張力鋼板、鉄鋼板、アルミパネルに対応可能です。
- コンデンサスタッドの出力電圧は、用途に合わせて12段階に設定できます。

型 式	SW-CZ200	SW-CZ100	
電 源 V	単相 AC200	AC100	
最 大 入 力 kVA	10.8	0.7	
出 力 CDスタッド	電 圧 V	20~180	70~140
	電 流 A	1,000~12,000	5,000~8,000
出 力 絞 り	電 圧 V	2.8~6.5	—
	電 流 A	最大1,700	—
コ ー ド 長 さ	電 源 用 m	8(2sq 3芯)	7.3(2sq 3芯)
	CDスタッド側 m	2.7(22sq)	3(22sq)
	絞 り 側 m	2.5(50sq)	—
	ア ー ス m	2.3(50sq)	3(22sq)
本 体 寸 法 mm	435W×450D×725H	335W×367D×738H	
本体重量(ガン・アース含む) kg	約49	約21	

## スポット溶接機



- エアバランスアームを使っているため重作業も一人でできます。
- 「上・下」別 板厚の最適溶接条件を設定できます。
- 板厚の設定で、出力電流・加圧力・タイマーが自動設定されます。
- チップ温度調整機能付きで、亜鉛メッキの破壊も容易です。

型 式	SW-VZ120
電 源	V 三相 AC200~220
最 大 入 力	kVA 27.0
使 用 率	%/h 4~6(60A時)
最 大 二 次 電 流	A DC3,400~12,000(60A時)
出 力 ケ ー ブ ル	m ±2.2(200Sq)
入 力 ケ ー ブ ル	m 10(8Sq)
冷 却 水 タ ン ク 容 量	L 21
本 体 寸 法	mm 600W×800D×992H
本 体 重 量	kg 175

## スポットエイト アルファ3 SH



- 超高張力鋼板のスポット溶接作業に対応しています。
- 溶接条件をワンプッシュで簡単設定できます。
- 「電流値・加圧力・タイマー」をはっきり数値で表示し、溶接状態を確認できます。
- 「簡易片面スポット溶接キット」が標準装備されています。
- 「PDS(塗膜破壊)回路」搭載で水冷式スポット溶接機の弱点であった塗料やシーラーの磨き残り部分の作業もできます。

型 式	SKE-AQ3-SH
電 源	V 三相 AC200
最 大 入 力	kVA 35.0
使 用 率	%/h JIS C9305 5
最 大 二 次 電 流	A 12,500
出 力 ケ ー ブ ル	m ±2.2 (200Sq)
入 力 ケ ー ブ ル	m 8 (14Sq)
冷 却 方 式	ラジエーター冷却方式
空 圧 調 整 方 式	自動加圧調整システム
P D S 回 路	標準装備
本 体 寸 法	mm 450W×620D×845H
本 体 重 量	kg 約170

## ポッコン(エア式クイックプーラー)



TNK-AQP-1XWN

スタッド溶植ガンとエア駆動のプーラーが一体になって、溶植・引き作業・しばり作業がワンアクションで行うことができます。引き過ぎを防ぎエアで滑らかに引出します。

型 式	形 状	引き圧	適 用
TNK-AQP-1N	—	11.76MPa (エア圧0.69MPa時)	あらゆるタイプの 溶接機に使用可能
TNK-AQP-1XWN	ワイド型		

WATER-COOLED SPOT WELDER

## 水冷スポット溶接機



エア加压方式の水冷スポット溶接機です。

型 式	ART-3664P
モ ー ド 数	4
電 源 V Hz	三相 AC200 50/60
定 格 入 力 kVA	17
最 大 入 力 kVA	38
二 次 無 負 荷 電 圧 V	13.3
最 大 溶 接 電 流 A	12,000
最 大 加 圧 力 daN	450
エ ア ー 圧 MPa	0.8
本 体 寸 法 mm	767W×854D×1,108H
本 体 重 量 kg	130
標 準 付 属 品	水冷式エアガン、水冷式標準アーム サスペンションアーム、バルンサー 一次側入力線(10Sq×4芯) 10m 二次側水冷パワーケーブル4m

SPOT WELDER

## スポットエイト ハンドマンスタッド



小型軽量、ボディの引き出し、しばり作業に最適です。

型 式	TNK-4500D
電 源 V	単相 AC200
最 大 入 力 kVA	8
使 用 率 %/h	18
最 大 二 次 電 流 A	1,800
出 力 ケ ー ブ ル m	+2.5(38Sq) -1.5(38Sq)
入 力 ケ ー ブ ル m	7(2Sq)
本 体 寸 法 mm	300W×180D×140H
本 体 重 量 kg	約14
標 準 付 属 品	ワッシャー引出ブーラー 丸型/菊型ワッシャー各10個 溶植ホルダー丸型/菊型用 カーボン棒、しばりチップ、 ホローレンチ

STUDS WELDER

## A&Fスタッド(アルミ&鉄スタッド溶接機)



高性能ガンで裏焼けがなく、焼損トラブルが解消できます。

型 式	SKE-6000
電 源 V	単相 AC200
最 大 入 力 kVA	2.0
使 用 率 %/h	60
最 大 二 次 電 流 A	13,500~15,000
出 力 ケ ー ブ ル m	±2 (22Sq)
入 力 ケ ー ブ ル m	7 (2Sq)
本 体 寸 法 mm	220W×460D×320H
本 体 重 量 kg	約18
標 準 付 属 品	ガン、A&Fブーラー、⊖コード スタッドピンホルダー(6mm用) アルミスタッドピン(30個) 鉄スタッドピン(30個)

## スポットエイト ベストハンドマン



- 超・高張力鋼板など鋼板の種類を問わず幅広く対応できます。
- エア冷却ノズル搭載で溶植箇所を瞬時に冷却します。
- 電子制御で溶着痕や裏焼けを軽減します。

型 式	SKE-7000D
電 源	V 単相 AC200~230
最 大 入 力	kVA 10.0
定 格 入 力	kW 7.0
使 用 率	%/h JIS C9305 2
二 次 開 放 電 圧	V 10.0
最 大 二 次 電 流	A 2,500
出 力 ケ ー ブ ル	m ±2 (60Sq)
入 力 ケ ー ブ ル	m 7 (2Sq)
供 給 エ ア ー 圧 力	MPa 0.5~0.7
方 式	電子制御エア冷却方式
本 体 寸 法	mm 260W×250D×410H
本 体 重 量	kg 約25
標 準 付 属 品	丸型/菊型ワッシャー各10個 丸型ワッシャー溶植ホルダー カーボン棒、しぼりチップ、ホローレンチ

## コンパクトミグ溶接機



- 省電力で最大の効果を発揮します。
- 最小15A出力で難しい薄板も簡単に美しい仕上がりとなります。
- アークが安定し、スパッタが少なく母材への溶け込みが抜群です。
- スチール、ステンレス両方の溶接に対応しています。

型 式	M-201
電 源	V 三相 AC200
最 大 入 力	kVA 6.0
最 大 使 用 電 力	kW 4.5
使 用 率	%/h 35~100
最 大 二 次 電 流	A 15~220
適 用 ワ イ ヤ ー	φ スチール: 0.6 / 0.8 / (1.0)
格 納 ワ イ ヤ ー ス プ ール	φ300 15kg
本 体 寸 法	mm 345W×615D×615H
本 体 重 量	kg 53.5
標 準 付 属 品	ピンツェルトーチ MB15 3m 流量計(アルゴン・炭酸ガス兼用) アースクリップ 3m スチールワイヤー φ0.6×2kg

\*アルミ仕様(M-201-A)もあります。

## ノンガス ミグ・マグ半自動溶接機

- ノンガス・MIG/MAG兼用機種です。
- 電流切り替えスイッチ、ワイヤースピード調整ダイヤルにより板厚・材料に応じた最適な溶接条件が設定できます。



- 使用率オーバー防止機能搭載で使い過ぎによる内部トランス焼損の心配がありません。
- 移動に便利なキャスター付です。

型 式	SAY-160DX
電 源	V 単相 AC200
周 波 数	Hz 50/60
定 格 入 力	kVA 4.4
使 用 率	% 100(30~50A)
	30(80A)
	15(115A)
	9(145A)
二 次 電 流	A 30~145
一 次 電 流	A 22
本 体 寸 法	mm 350W×640D×470H
本 体 重 量	kg 25



UNI-AUTO MAG WELDER

一体型MAG半自動溶接機



移動に便利な一体型構造、4mトーチで作業エリアが広がります。板厚0.5~6mmを高品質に溶接します。

型 式	UPS-200L
電 源	V 三相 AC200
定 格 入 力	kVA 7.0
定 格 出 力	A 200
定 格 使 用 率	% 30
適 応 ワ イ ヤ 径	mm (0.6) 0.8 1.0
ガ ス 最 大 流 量	L/min 15
ケ ー ブ ル 長 さ	m トーチ側 3
本 体 寸 法	mm 476W×915D×880H
本 体 重 量	kg 63
標 準 付 属 品	送給ロール、コンタクトチップ スポットノズル、ヒューズ 母材ケーブル、ワイヤースペーサー 六角棒スパナ、ガスホース

\*トーチ先端にLEDライト付

PULL WAVE SET

プルウェーブセット

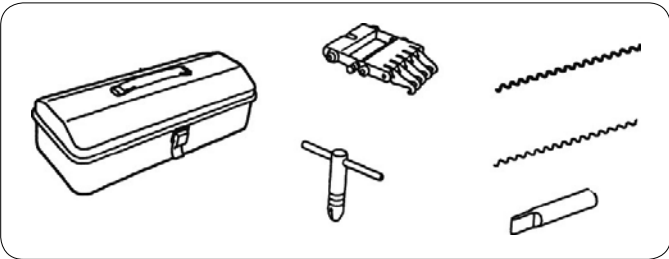

パネルの引出し作業用。

型 式	セット内容
WP-PWS6	ツールボックス、ネオプルプレート、リッパー、 ウェーブワイヤーL(50本) ウェーブワイヤーM(50本)、溶着専用ビット

MINI PULLER

ダイセットミニプーラー

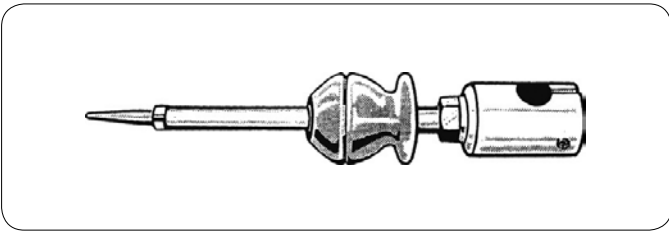

パネルの引出し作業用。

型 式	セット内容
WP-DPM	ミニビット、六角孔付きビス、 L型レンチ(6mm、3mm各1本)

BODY COVER

スパックス(耐炎繊維、保護用カバー)



型 式	サイズ mm
PM-1800	1,000×1,800

## ハンドトラック (ポンベ運搬車)



型 式	B
形 状	ポンベ 2本積用
許 容 荷 重 kg	250
全 高 mm	1,800
全 幅 mm	700
車 輪 外 径 mm	254
本 体 重 量 kg	40

## CAST IRON SWAGE BLOCK

## はちの巣床( 鋳鉄製 )

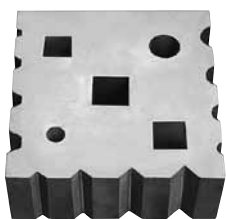

型 式	本体重量 kg
ISB-55	約 55
ISB-120	約 120

重量は標準であって多少の増減があります。

## CAST IRON ANVIL

## 金床( 鋳鉄製 )



型 式	本体重量 kg
AN-30	約 30
AN-50	約 50
AN-70	約 70
AN-100	約 100

## DUST COLLECTOR

## 集中配管式集塵機



NBS-2253

自動車板金塗装工場、整備工場の吸塵サンダーのサンディング粉塵、車内の掃除、フロントガラスの破片、ブレーキドラムの粉塵、工場床面の清掃にと多目的の用途の集塵装置です。サイクロンで粗塵を、布袋で微塵を捕集する乾式の機構で強い吸塵力と安定した吸塵力が得られます。

型 式	NBS-2253	NBS-3305
モ ー タ ー V kW	三相 AC200 2.2	三相 AC200 3.7
風 量 m <sup>3</sup> /min	6.2	7.8
吸 込 口 口 径 mm	75	75
サ ン ダ ー 同 時 使 用 台 数	3台	5台
サ ン ダ ー 取 出 し 口 数	1~9	1~15
配管長さ(直線) m	30~40	40~60
本 体 寸 法 mm	1,050W×760D ×1,250H	1,510W×760D ×1,640H
標 準 付 属 品	90° 大曲エルボ / 2ヶ 上部接続部品 / 4ヶ、 掃除口エルボ / 1ヶ 2mダクトホース / 4本 下部接続部品 / 4ヶ、 吊バンド / 4ヶ	

PORTABLE DUST COLLECTOR

## 可搬式集塵機



型 式	EKC-2100
モ ー タ ー V kW	100 1.1
風 量 m <sup>3</sup> /min	2.8
バ グ 面 積 m <sup>2</sup>	0.48
濾 過 風 速 m/min	6.25
本 体 寸 法 mm	420W×470D×670H
本 体 重 量 kg	21

FLEXIBLE FILE &amp; FILE HOLDER

## フレキシブルヤスリ・ヤスリホルダー



ヤスリ



ヤスリホルダー

型 式	品 名	全 長 mm
350R	ヤスリ(荒目)	350
350F	ヤスリ(細目)	
No.9	ヤスリホルダー	

QUICK BASE

## クイックベース (塗装下地処理剤)



従来の下地処理作業時間を大幅に短縮します。有機溶剤を含まず、錆の進行を防ぎます。

型 式	RCO-697
本 体 重 量 kg	1
用 途	板金用

AQUA DRY GUN

## アクアドライガン



乾きにくい水性塗料に適したドライガンで、少ないエアーを増幅し、多くのエアーを噴出します。

型 式	ADG-1B
エ ア ー 圧 MPa	0.1
空 気 使 用 量 L/min	390
本 体 重 量 g	400

## ソーラックス (人工太陽照明灯)

蛍光灯や白熱電球の光は自然太陽光と比べ、スペクトル、演色性、色温度など光の性質に大きな違い(誤差)があります。これに対してソーラックスは光の特性を自然太陽光と同じにしているため、自然光が要求される塗料、塗料の調色、商品の色彩を正確に表す照明、品質管理等に最適です。



100Wシリーズ



500Wシリーズ



SOLAX-EV06F

## 100Wシリーズ

型 式	SOLAX-1A	SOLAX-1F	SOLAX-1AB	SOLAX-1FB	SOLAX-2A	SOLAX-2F
スタン ド 形 状	三脚				直立	
灯 数	1		2		1	
使用 フィ ル タ	透明	フロスト	透明	フロスト	透明	フロスト
ラ ン プ 容 量	AC100V 100W (1個当り)					
照 射 方 向	下向~横向(上向きでは使用できません。)					
中 心 光 度 cd	3,000	1,600	3,800	2,400	3,000	1,600
ビ ー ム 角 度	48	60		68	48	60
演 色 評 価 数	平均98					
色 温 度 K	5,500					
放 射 波 長 域 mm	370~780(紫外線はカット)					
全 高 mm	1,250~2,450		1,250~2,450		1,500	
本 体 重 量 kg	5.9		9.1		10.5	

## 500Wシリーズ

型 式	XC-500A	XC-500AF
使用 フィ ル タ	透明A特性	フロストA特性
消 費 電 力 W	500	
電 源 V	AC100又は単相AC200(タップ切替え)	
照 射 方 向	下向~横向(上向きでは使用できません。)	
中 心 光 度 cd	26,000	12,600
ビ ー ム 角 度	約60	約72
演 色 評 価 数	98	
色 温 度 K	5,500	
放 射 波 長 域 mm	370~760	
本 体 重 量 kg	SOLAX本体 4.2 電源装置3.1	

\* 500Wシリーズは三脚スタンド及び天井取付け金具はオプションになります。

\* スポット照明式もあります。

## ソーラックスエボリューション

型 式	SOLAX-EVO-3
電 源 V	100/200/240
演 色 評 価 数	平均97
色 温 度 K	6,000
光 度 cd	4,600

SCRATCH REMOVAL

スクラッチリムーバル



- ワイパー傷、ひっかき傷などの比較的浅い傷を研磨し、滑らかに削り取って修復します。
- コンパウンドと水を循環させて研磨するため、ガラスに歪みがつきません。
- 特殊薬品と高速研磨を使用し、スピーディに修復できます。
- ハンディタイプの研磨機を使用するため、手間もスペースも省けます。
- クルマを傷つけたり汚したりする心配がありません。
- 車検時に全面交換の必要がなく、費用も少なくて済みます。

型 式	S8800	S8500	S8000
品 名	ポリッシングセット	ファイニングセット	リムーバルセット
用 途	磨きのみ	荒研磨	S8800とS8500のセット品



ファイニングマシン  
(研磨剤)



ポリッシングマシン  
(磨き仕上げ機)



研磨(磨き)作業



